

**UNIVERSIDAD ACADEMIA DE HUMANISMO CRISTIANO
FACULTAD DE ADMINISTRACIÓN Y ECONOMÍA
ESCUELA DE INGENIERIA EN EJECUCION Y
GESTION PUBLICA**

PROYECTO

JARDIN Y GUARDERIA INFANTIL

**PROFESOR GUÍA: SR. LUIS ROMERO E.
ALUMNA : SRTA. ROSA VARAS R.**

PUENTE ALTO, MARZO DE 1999.-

AGRADECIMIENTOS

- **A mi profesor Sr. Luis Romero Echeverría.**
- **A M. Eugenia Carreño Gjik, que sin su ayuda me hubiese costado mucho más completar mi sueño.**
- **A mi familia y amigos, en especial a mi hermano Ramón Varas Rodríguez.**
- **A mi amigo del alma por seguir dándome el apoyo espiritual que necesito, Dr. Enrique Sepúlveda Puyol.**
- **Y a tantos otras personas que aportaron con su granito de arena.**

POR SIEMPRE GRACIAS

INDICE

	PAGINA
I INTRODUCCION	1
II DIAGNOSTICO	3
III MARCO TEORICO	6
IV ANTECEDENTES DEL MERCADO	14
- Servicio	
- Demanda	
- oferta	
V OBJETIVOS	17
- Generales	
- Especificos	
VI ANTECEDENTES TECNICOS	19
VII ESTRUCTURA DEL JARDIN INFANTIL	20
VIII OBJETIVOS ESPECIFICOS DE UN PROGRAMA	26
IX TRABAJOS A REALIZAR	32
X ANTECEDENTES FINANCIEROS	37
XI PRESUPUESTO DE CAJA	41
XII CONCLUSION	52
XIII BIBLIOGRAFIA	53
XIV ANEXOS	

I INTRODUCCIÓN

Este proyecto tiene como finalidad dar a conocer características básicas para la instalación y funcionamiento de un jardín y guardería infantil.

Dentro del proceso podemos mencionar que antes de hacer cualquier trámite debe tener claro los antecedentes del mercado, es decir se tiene que realizar un sondeo de las necesidades del sector antes de elegir el lugar donde va a funcionar.

Al encontrar el lugar adecuado, efectuar un diagnóstico de las necesidades y la posibilidad de satisfacer las necesidades de la comunidad infantil, como las de sus padres.

Fijar objetivos generales, específicos para lograr permanecer en la competencia con las otras instituciones del ramo que existen al rededor.

Cumplir con las especificaciones técnicas que son normas en la ordenanza general de construcciones y urbanismo y las solicitadas por cada comuna de acuerdo a las fijadas por la Municipalidad que corresponda.

Superadas esta etapas entramos al proceso de financiamiento del proyecto, entregando datos con respecto al aporte en capital, inversiones, gastos generales, ingresos, egresos.

Para ir entrando en el proceso de retroalimentación.

Para darnos cuenta de las etapas de otros procesos y sus diferentes variaciones es necesario utilizar indicadores, los cuales nos mostrarán cual es el rumbo que llevamos, todo este proceso en general nos mostrará pasado el tiempo, si realmente estamos logrando las metas fijadas.

Y también nos podremos dar cuenta con el paso del tiempo la evolución de todo el proceso, con la experiencia obtenida podremos sacar nuestras propias conclusiones.

II DIAGNÓSTICO

Al realizar un estudio, en la comuna de Puente alto específicamente en las villas:

2.1 Villa Real

Con un promedio de 100 familias y de 2 a 3 a niños en edad preescolar.

2.2 La Araucaria

Con un promedio de 200 familias, donde hay de 2 a 3 niños en edad preescolar.

2.3 Los Almendros

Con un promedio de 200 familias, con una cantidad de 2 a 3 niños en edad escolar.

2.4 Los Naranjos

Al igual que las otras con un promedio de 150 familias y de 2 a 3 niños por familia.

2.5 Los Productores

Lo mismo que las anteriores, con un promedio de 250 familias y de 2 a 43 niños en edad preescolar.

2.6 Vicente Huidobro

Con un promedio de 400 familias y al igual que las anteriores con un promedio de 2 a 3 niños en edad preescolar.

Estas villas están ubicadas en sector del paradero 31 de Vicuña Mackenna, cercanas a la Avenida Gabriela Mistral.

El nivel socio-económico que tienen es medio-bajo, es decir no les alcanza para ahorrar, solo trabajan para el consumo y en la mayoría de estas familias el padre y la madre trabajan, lo hacen en diversos oficios y profesiones, como por ejemplo:

Técnicos paramédicos, Administrativos, Profesores, Vendedores, Choferes, Obreros, Asesoras del Hogar, etc.

La competencia está radicada en tres Jardines Infantiles que existen en diferentes lugares de estas villas.

El Jardín y Guardería infantil que se propuso a los padres que tienen la necesidad de que sus hijos sean cuidados por nuestro personal, estaría compuesto por una jornada completa, fijada en el horario de 7:00 hrs. de la mañana hasta 19:00 hrs., con la variante de atender niños en media jornada, también podemos atender niños que asistan a los colegios que están insertos en la reforma escolar y que salen a las 16:00 hrs. y los padres llegan a rededor de la 20:00 hrs.

Esto significa que podemos atender niños por horas, también a los niños que las madres que no trabajan pero que tienen que hacer trámites, también les podemos prestar nuestros servicios.

Nuestro Jardín Infantil Y Guardería estará ubicado, entre la Avenida Miguel Ángel y la calle Rimbaud, esto queda específicamente a dos cuadras de la Avenida Gabriela Mistral, es decir los padres en el momento de dirigirse al trabajo pasaran a dejar a sus hijos al lugar donde podemos atenderlos, hasta que logre su autofinanciamiento y les pueda ofrecer otro tipo de garantías como por ejemplo, que un vehículo de nuestro jardín en forma diaria los retire del hogar y en la tarde los pase a dejar a sus casas.

Dentro de este diagnostico otra de las ideas fundamentales es atender a niños desde 2 a 5 años sin perjuicio de atender a niños hasta 8 años en casos puntuales como se menciona antes.

III MARCO TEÓRICO

La idea de este trabajo es buscar una definición de proyecto, basado en diferentes plantamientos y enfoques dados por expertos relacionados con la materia.

- 3.1 Un proyecto es buscar la mejor forma de solucionar un problema, una necesidad humana, a través de la mejor utilización de recursos, como la tecnología, metodología, inversión.
- 3.2 El proyecto nace como una respuesta a una idea que busca solucionar un problema o de aprovechar una mejor oportunidad la cual da una salida al problema de varias personas o grupos.(existe una demanda insatisfecha de un producto).
- 3.3 Para evaluar un proyecto debe hacerse en términos adecuados de tal forma que se logre resolver una necesidad humana en forma eficiente, segura y rentable, a la vez utilizar y asignar en forma racional los recursos escasos.
 - En la primera etapa del proyecto se determinará la magnitud de su inversión, costo y beneficios.

- En la segunda etapa se evalúa, midiendo su rentabilidad de la inversión, estas dos etapas se denominan como pre-inversión.

- 3.4 Muchos factores influyen en el éxito o fracaso de un proyecto y las causas pueden ser múltiples y de diferente naturaleza, un cambio tecnológico puede hacer variar o transformar en forma radical un proyecto rentable en un proyecto fallido.
- 3.5 Los cambios en el ámbito político también genera transformaciones en los proyectos, muchas veces estas transformaciones se deben al nivel de decisiones en el ámbito político-económico, que beneficia a algunos y perjudica a otros, como por ejemplo la llegada o salida de capitales del país.
- 3.6 Otros de los factores que afectan a los proyectos son las relaciones comerciales internacionales, donde otros países fijan las restricciones a los productos que la empresa nacional necesita importar o exportar. este tipo de situaciones podrían hacer que el proyecto puesto en marcha se transforme en un fracaso.

3.7 La inestabilidad de la naturaleza, el entorno institucional, la normativa legal, la crisis internacional, ejemplo: crisis asiática, los bloques comerciales, barreras arancelarias, etc.

3.8 Pero todos estos factores no pueden estancar los proyectos y sus respectivas evaluaciones, porque es una forma de reducir la incertidumbre y poner en practica una idea que nacio producto de una necesidad humana.

- ¿Cuando el proyecto puede ser clasificado de bueno o malo?

- ¿Antes o después de eliminarse el subsidio implícito?

Lo anterior lleva a determinar que un proyecto esta asociado a una multiplicidad de circunstancias que los afectan, las cuales al variar, producen logicamente cambios en su concepción y, por tanto, en sus rentabilidad esperada.

**** Nassir Sapag Chain y Reinaldo Sapag Chain**

"Preparación y Evaluación de proyectos" 3ª edición

copyringht 1985, 1995

Mac-Graw-Hill Interamericana s.a. pag.1,2,3.-

3.9 No se puede calificar de bueno o de malo un proyecto por el solo hecho de no haber tenido exito, tampoco puede calificarse de bueno un proyecto que tiene exito.

3.10 Los subsidios, en cualquiera de sus multiples formas pueden hacer viable proyectos que no debieran serlo, al eliminarse dichos subsidios los proyectos en su mayoria acaban o terminan su existencia.

3.11 **Importancia y significado de los proyectos**

- Para algunos autores los proyectos son los bloques básicos en los que esta sustentado el desarrollo, sin su exitosa identificación, preparación y ejecución, los planes de desarrollo no son más que deseos.
- Los programas y proyectos son la expresión y el elemento crucial en la formulación y ejecución de los planes de desarrollo en todos los sectores de una sociedad.
- Son un instrumento de acción los cuales sirven al proposito de manejar las inversiones en la agricultura, la industria, la agroindustria, los servicios y la investigación.

- Los proyectos de inversión son los que otorgan el financiamiento de los créditos de organismos nacionales, internacionales, en el sector público como privado.
- En diversas definiciones de proyecto se plantea la idea de ordenar antecedentes y datos con la finalidad de estudiar la viabilidad de realizar una acción con el fin de satisfacer una necesidad corriendo el menor riesgo posible de fracaso y a la vez hacer el mejor uso de los recursos financieros asignados.

3.12 Definiciones de proyectos

- "El proyecto no es más que un modelo de emprendimiento a ser realizado, con las precisiones de recursos de tiempo de ejecución y de resultados esperados" (Ibarrolla, c.t. 1972)
- "Los proyectos me representan una respuesta concreta de inversión adecuadamente caracterizada en términos de sus componentes técnicos, económicos, financieros, organizacionales, institucionales y legales" (escuela interamericana de administración).
- "El término proyecto se refiere a la menor unidad de actividad que puede ser planificada y ejecutada aisladamente" (salomon, m).

- "Un proyecto no es ni más ni menos que la búsqueda de una solución inteligente al plantamiento de un problema tendiente a resolver una necesidad humana" .

3.13 Características principales de un proyecto

- Son finitos en el tiempo (conjunto de actividades definidas para la obtención de un proposito, se situa en un inicio y en un fin especificado).
- Son esfuerzos singulares (las acciones que las definen no son repetitivas).
- Desde el punto de vista organizacional (tiene requisitos gerenciales propios).

3.14 La gestión por Proyectos

- Es pertinente cuando la tarea, objetivo del proyecto altera lo que la organización estaba acostumbrada a hacer, tambien cuando la tarea es relativamente compleja y conlleva la interdependencia de varios departamentos de la organización (en la administración pública, muchas veces se logra mayor rapidez)

- En obtener objetivos o prestar un servicio a través de programas, proyectos que realizar, dichas tareas o logros de objetivos para conductos regulares.

3.15 Síntomas de fracasos

En la gestión de proyecto son varios, se reflejan a través de indicadores, entre ellos se puede mencionar los Costos elevados, los desfases de tiempo, los productos de calidad pobre.

También puede contruir un fracaso interno la redefinición del objetivo aunque por fuera, la organización se aprecie como un éxito en su gestión .

3.16 Concepto general de proyecto

- Es una idea llevada a la realidad, para concretarse debe pasar por diferentes etapas. Ejemplo: escasez de recursos, la puesta en marcha, necesita elementos fundamentales como el recurso humano, materiales y financieros, los cuales son limitados y muchas veces no están disponibles en gran cantidad.

- Se puede mencionar que el factor relevante lo constituye la voluntad de hacer, la capacidad emprendedora, el desafío por lograr los objetivos planteados.
- Se enfrentarán muchas veces a la escasez, por lo tanto debe jerarquizar y establecer prioridad de que hacer primero, que recursos utilizarán, en que cantidad, determinar el momento apropiado.
- Dentro del proyecto se verán enfrentados a varias interrogantes de las cuales dos sobresalen por su nivel de importancia.
- Satisfacen las necesidades de la sociedad.
- Satisfacer las necesidades de la capacidad de emprender, de incrementar el patrimonio de los socios que aportaron en financiamentos, esto puede ser en la medida que exista demanda suficiente por el bien o servicio ofrecido.

IV ANTECEDENTES DEL MERCADO

4.1 Servicio

- El servicio que ofrecemos a la comunidad es el de crear condiciones para el desarrollo físico, psíquico , emocional personal y social de los niños.
- La tranquilidad que pueden tener los padres al saber que sus hijos están cuidados por personas responsables que se preocupan de los niños.
- El cambio de sacar el niño de sus casa al jardín-guardería, no será tan brusco porque estará inmenso dentro del ámbito o medio ambiente que el esta acostumbrado, es decir tendrá como compañero de jardín a sus amigos y vecinos.

4.2 Demanda

Los demandantes serán los niños que se encuentran en las edades que fluctúan entre los 2 a 3 años (haciendo la salvedad que los niños de 6 años hacia arriba estarán afectos a la reforma educacional y por lo tanto tendrán en sus respectivos colegios jornadas completas, pero existen casos en que los padres salen o llegan tarde a sus hogares ya sea porque trabajan muy retirado de sus hogares o porque les corresponde realizar turnos. etc.)

4.3 Oferta

Existen en el sector 3 jardines infantiles que ofrecen servicios similares a los nuestros, pero en la medida que existe esta competencia nos ayudará a buscar mejores garantías y ayuda para la comunidad infantil.

Los antecedentes se obtuvieron a través de entrevistas, específicamente se entrevistó a la jefa del Jardín Infantil y Guardería del Servicio de Salud Metropolitano Sur Oriente, para obtener ideas del porque macen los jardines y guarderías infantiles.

También se utilizó el mismo sistema en la guardería del ejercicio de salvación, el cual ayudo a seguir formando una idea con respecto a este proyecto.

Junto con estas entrevistas se utilizo el sistema de observación directa de los lugares de trabajo.

- La primera depende de una institución pública.
- La segunda depende de un grupo de religiosos específicos, que trabaja con aportes que reciben del extranjero y con ingresos propios que son generados a través de rifas, colectas, etc.

- La tercera muestra de jardín y guardería infantil que se tomo del mercado es una privada o particular, la cual nació de una iniciativa propia de la dueña la que como profesión eligió la carrera de educadora de párvulos, ya tenía nociones en estas materias, se fue contactado con la JUNJI la cual le dio las bases que tenía que cumplir.
- De las tres se puede tomar como punto el deseo de ayudar al niño en su desarrollo.
- De servir a la comunidad en la que están insertadas
- Se proyectan al futuro a través de los niños.
- Todas luchan por permanecer en el tiempo y lograr cada día su financiamiento para ofrecer un servicio de calidad.

V OBJETIVOS

5.1 Generales

- Ayudar a la comunidad Infantil cuando sus padres no están cerca para cuidarlos.
- Llegar a ser compatibles con la necesidad del sector.
- Ser reconocidos y respetados, es decir ganar un prestigio dentro del sector, luego dentro de la comuna.

5.2 Específicos

- Cubrir las necesidad y el derecho que tiene el párvulo a una educación oportuna(dentro de nuestra competencia), y pertinente a sus necesidades y características, con el fin de aprovechar años fundamentales del desarrollo humano.
- Proporcionar educación a niños y niñas de sectores modestos, es decir una educación de mejor calidad para compensar sus limitaciones.
- Entregar a niños y niñas una educación integral en todas las dimensiones(ejemplo: prevención de drogas, alcoholismo, etc.)

- **Satisfacer las necesidades del párvulo como un sujeto aprendiendo, constructor de sus propios aprendizajes, con sus características propias tanto individuales como de la etapa en que se encuentra.**
- **Lograr que con el transcurso del tiempo los niños lleguen a sentir que la guardería es su propio hogar y se sientan seguros.**

VI ANTECEDENTES TÉCNICOS

Jardín y Guardería "RAYITO DE SOL"

El número de niños a atender en total 60 aproximado

6.1 Jardín Infantil

Total números de niños 45

- Nivel medio menor 15 niños
- Nivel medio 15 niños
- Nivel medio mayor 15 niños

6.2 Guardería

Total números de niños 15

6.3 Horario

Jardín y Guardería desde las 7:00 A.M. a 20:00 hrs. P.M.
según la necesidad.

6.4 Recursos Humanos

- 1 educadora
- 8 técnicas en párvulos
- 1 auxiliar de servicio
- horas de médico
- 1 administrativo

VII ESTRUCTURA DEL JARDÍN INFANTIL

Número de niños Total 45

1 educadora

2 técnicas en párvulos

7.1 Nivel Medio Menor

- Niños de 2 a 3 años
- total 15 niños

7.1.1 Materiales

- 1 sala de actividades múltiples
- 2 repisas a la altura del niño
- 4 mesas para 4 párvulos por mesa
- 16 sillas párvulos
- 1 pizarra acrílica
- 3 percheros para colgar ropa y mochilas

7.2 Nivel Medio

- Niños de 3 a 4 años
- Total 15 niños
- 2 técnicas en párvulos

7.2.1 Materiales

- 1 sala de actividades múltiples
- 3 repisas a la altura de los niños
- 4 mesas para 4 párvulos por mesa
- 16 sillas párvulos
- 1 pizarra acrílica
- 3 percheros para colgar ropa y mochilas

7.3 Nivel Medio Mayor

- Niños de 4 a 5 años
- Total 15 niños
- 2 técnicas en párvulos

7.3.1 Materiales

- 3 repisas a la altura de los niños
- 4 mesas para 4 párvulos por mesa
- 16 sillas párvulos
- 1 pizarra acrílica
- 3 percheros para colgar ropa y mochilas
- 45 colchonetas para reposo, para ser utilizadas por los niños del Jardín infantil, cada niños traerá su sábana y frazada.

7.4 Materiales Didácticos

- Hojas
- Revistas
- Tijeras punta redonda
- Pegamento
- Lápices de colores (madera y cera)
- Tempera y pinceles
- Cartulina
- Sacapuntas
- Plumones
- Libros de cuentos
- Aguja punta roma
- Cuadernos

7.5 Sala de hábitos higiénicos

- 6 WC (El reglamento dice un wc. cada 10 niños)
- 6 Lavamanos, al alcance de los niños
- 1 Espejo grande frente a los lavamanos
- 1 Repisa para vasos y cepillos de dientes
- 10 Bacinicas para niños de 2 a 3 años
- También se debe tener en forma privada y aparte el wc. de los adultos, retirado del wc de los niños.

7.6 Guardería Infantil

- Número de niños total 15
- Niños de 5 a 8 años
- 2 técnicas en párvulo

7.6.1 Materiales

- 1 sala amplia
- 3 repisas
- 4 mesas tipo casino para 4 personas por mesa
- 16 sillas grandes
- 1 pizarra acrílica
- 3 percheros para colgar ropa y mochilas.

7.6.2 Materiales Didácticos

- Hojas
- Block
- Tempera y pinceles
- Lápices grafitos
- Lápices escripto
- Lápices de colores de madera.
- Lápices de cera
- Goma de borrar
- Sacapuntas
- Libros de estudio
- Atlas
- Libro de cuento
- Pocillos
- Papel lustre
- Cola fría
- Cartulina de colores
- Stic-fik
- Tijeras punta redonda
- Aguja de lana punta roma
- Plumones de pizarra
- Revistas
- Diccionario
- 1 mapa Mundi

Los niños de la Guardería Infantil no necesitan colchonetas, debido a que ellos estarán por media jornada o por horas ya que asisten al colegio.

7.7 Oficina (Área Administrativa)

La Oficina de la Dirección con sus anexos administrativos debe ser un pasaje abierto y central en la unidad del jardín. Un lugar que exprese su rol conductor de todo el medio ambiente y por ningún motivo una zona de escondite, para así resguardar y proteger la curiosidad infantil.

7.7.1 Muebles

- 1 escritorio
- 3 sillas
- 1 maquina de escribir
- 1 mueble estante

7.7.2 Materiales de escritorio

- Alfileres
- Clips
- Lápices
- regla
- Cuadernos
- Corchetera
- Perforador
- Timbre
- Carpetas

7.7.3 Para uso General

- 1 radio grabadora cassette (cuentos, música)
- 1 video
- cassette video
- 1 Televisor
- 1 Microondas (para calentar los almuerzos que deben traer los niños)

7.7.4 Bodega para artículos de aseo

- Escoba
- Pala basura
- Trapero
- Plumeros
- Detergentes (cloro, cera)
- Baldes
- Jabones
- Confort
- Toalla Nova

7.8 PATIO DE JUEGOS

El objetivo es el recurso metodológico secuencial del trabajo pedagógico con los párvulos.

- Trepadores
- Túneles
- Resbalín
- Pozo de arena
- Pelotas
- Neumáticos
- Cordeles
- Baldes, pala, rastrillo, regadera.
- Palitroques

7.8.1 Áreas Verdes

Arboles y plantas, un lugar para que niños y niñas hagan huertos.

7.9 OPTATIVO O PATIO INTERIOR

- 1 Sala de juegos
- Repisas a la altura del niño

7.9.1 Juguetes Corrientes

- Legos de construcción
- muñecas
- tazas, platos, cucharitas, etc.
- cuna
- títeres
- peluches
- juegos de encajes

7.9.2 Juegos didácticos

- Domino
- Rompecabezas

7.10 Planificar

Se hace en el momento, viendo la realidad y necesidad de los niños y de acuerdo al clima, al día en que se esta viviendo, fechas históricas, etc.

7.11 Localización

En la comuna de Puente Alto, ubicada entre la Avenida Miguel Ángel y la calle Rimbaud N° 774 esto queda a dos cuadras de la Avenida principal Gabriela Mistral.

7.12 Terreno

Es una casa particular pertenece a la dueña del Jardín Infantil

VIII OBJETIVOS ESPECÍFICOS DE UN PROGRAMA

8.1 Lograr hábitos de higiene, orden personal y ambiental en los niños.

- Promover actividades recreativas en la utilización del tiempo libre y que sea dentro de la comunidad.
- Promover la participación de los padres en la tarea educativa del niño. Tanto en las actividades programáticas como extra-programáticas.
- Promover la participación de los padres en las reuniones del curso, aún esta sea una vez por mes.

8.2 Recursos

- Canciones
- Títeres
- Cuentos, anécdotas, historias
- Juegos
- Paseos
- Material didáctico
- Instrumentos

8.3 Calendarios de Actividades Extra-programáticas

Abril

- Día del Carabinero
- Día del Trabajo

Mayo

- Día de la Madre
- Día del Combate Naval de Iquique

Junio

- Día del Padre

Julio

- Día de la Bandera
- Batalla de la Concepción
- Celebración de Cumpleaños

Agosto

- Natalicio de Bernardo O'Higgins

Septiembre

- Fiestas Patrias

Octubre

- Día de las Américas
- Semana del niño
- En esta semana van incluidas:
- Día del Anciana
- Día de la Madre
- Día de la Recreación
- Día de las Tías
- Día de Concursos

Diciembre

- Fiestas de Navidad

8.4 Planificación Anual 1997

8.4.1 Nivel Medio Mayor

8.4.2 Área Motora

El niño deberá lograr una buena capacidad de coordinación, desarrollando un buen lenguaje a su edad, manteniendo equilibrio, correr, saltar, trepar y no presentar dificultades.

Deberá, dibujar libremente como así también deberá recortar con tijeras y dedos, amasar y moldear con plasticina, usando manos, para así poder manejar cuchara, taza, plato.

Deberá llevar y traer, objetos con seguridad.

Deberá lograr saltar en un pie, abrir y cerrar puertas.

- **Como Estimularlo**

Dejándolo comer solo, comenzar a darle la leche con jarro o taza, para que vaya dejando su mamadera, tanto en la casa como en el jardín.

Enseñarle a saltar en un pie a imitar saltos de conejo, rana, canguro etc., permitirle hacer ejercicios libremente, dejarlo jugar con otros niños (a la ronda, el columpio, balancines, a la pelota, etc.)

Enseñarle bailes y cuentos, y en lo posible con mímicas, para que sean mejor entendidas.

8.4.3 Área Coordinación

El niño podrá vaciar liquido de un objeto a otro, podrá hacer dibujos, por si solo, con formas más definidas, pero nunca perfecto a su edad.

Podrá cortar papel con tijeras, aprenderá a abotonar su ropa, abrir y cerrar cierres, construirá torres de 8 o más cubos, aprenderá a lavarse solo, la cara, manos y dientes.

Logrará aprender aunque no perfecto a vestirse y desvestirse y en lo posible aprenderá también a abrochar sus zapatos.

- **Como Estimularlo**

Enseñarle a hacer dibujos, con formas más definidas, círculos, cruz, cuadrados.

Armar rompecabezas, trabajar con cubos para que puedan armar torres, pasarle tijeras con punta redonda para que recorten, enseñarles a pegar papel picado, y así rellenar figuras simples, recortar y pegar figuras de revistas, diarios, y en lo posible de colores.

8.4.4 Área Social

El niño, deberá vestirse y desvestirse solo, aprenderá su nombre completo, su edad, el nombre del papá, mamá, hermanos.

Aprenderá a querer, y respetar a los demás niños de otros niveles y también aprenderá a compartir, escuchar y ejecutar ordenes, en los juegos y ordenes dadas ya sea por Directores o asistentes y así el podrá, tener la oportunidad de expresar lo que quiere.

- **Modo de Estimularlo**

Permitirle que cuando se ensucie o moje, se cambie de ropa, por sí solo.

Buscar la forma más fácil para que el niño aprenda su nombre y no apodo, ejemplo: Ignacio y no Nacho.

Buscar la forma de que el niño pueda y entienda ordenes, ya sea como guardar juguetes, materiales o cosas personales.

Darle al niño siempre la oportunidad de expresar lo que el quiere o desea saber, y así el podrá tener la confianza de que puede llegar a tener la confianza de expresarse con personalidad, tanto en cartas, poesías, eventos o fiestas, en su hogar o jardín.

8.4.5 Área Lenguaje

Lograr que el niño aprenda, reconozca y memorice, colores, vocales, números, distintivos, partes de su cuerpo, seres vivos o muertos, diferenciar el día de la noche, frutas de verduras, animales, peces, aves, etc.

Lograr que el niño repita frases, dejar que el niño se exprese y haga preguntas con respuestas ¿Por qué?, ¿Para qué?. Lograr que cuente historias con fantasías que nombre por lo menos 6 partes de su cuerpo y nombre de animales u objetos más comunes.

• Modo de Estimularlo

Mostrarle revistas en donde aparezcan frutas, verduras, ropa, elementos del hogar y de su comunidad, (semáforos, colores de las cosas, plazas, juegos etc.)

Enseñarle a contar con objetos, con sus dedos, que aprenda y memorice poesías, rimas, frases cortas, contarles cuentos y estimularle a que él las repita.

Corregirle las palabras que usan en forma incorrecta, repitiéndoselas en forma correcta, evitando siempre de alguna forma decirles.

- No, esto esta mal dicho
- No, esto, no se hace así
- No, te equivocaste.

Tratar en lo posible de buscar la forma de decirles:

- ¡Bien, así se hace!
- Así se dice
- Te Felicito.

• **Metas de la Asistente**

Un niño a esta edad, puede adecuarse a las cuatro áreas, y a las actividades, que se puedan realizar, para favorecer su desarrollo, lograr que le niño aprenda de la mejor forma, es la meta de todos y que esta se haga, no pidiéndoles a los niños, perfeccionamiento y darles mucho apoyo, cariño y paciencia.

IX TRABAJO A REALIZAR

9.1 Durante 3 meses por día

Mes

Abril Día

- 06 Dibujar y pintar sobre a pascua de resurrección.
- 07 Rellenar con palos a los de fósforos 1 cruz .
- 08 Pintar 1 huevo de pascua.
- 09 Pegar recortes alusivos a Semana Santa.
- 13 Dibujar y pintar el Jardín Infantil.
- 14 Pegar recortes del jardín
- 15 Pegar recortes de útiles escolares.
- 16 Rellenar con papel picado un lápiz pintar una regla.
- 17 Rellenar pelos del pincel con lana y pintar el resto.
- 20 Las figuras geométricas, buscar recortes de cada una de ellas.
- 21 Dibujar un círculo/cuadrado copiando modelos y pintarlos ambos de rojo/azul.
- 22 Dibujar triángulos/rectángulos copiando modelos y pintarlos ambos de color verde/amarillo.
- 23 Dibujar, pintar y pegar recortes del Otoño.
- 24 Pegar hojas secas aun modelo de árbol.

- 26 Rellenar con papel picado hojas de color café o amarillo.
- 27 Buscar y pegar recortes del carabiniero.
- 28 Dibujar y pintar el carabiniero.
- 29 Pegar recortes de señales del tránsito.
- 30 Pintar el color que corresponde al semáforo.

Mes
Mayo Día

- 04 La familia, dibujar y pintar tu familia.
- 05 Pegar recortes de la familia.
- 06 Pintar y pegar algodón en el pelo del abuelito.
- 07 Pegar una foto de tu familia.
- 08 Dibujar y pintar tu casa.
- 11 El mar, dibujar el mar.
- 12 Pegar recortes de peces.
- 13 Rellenar un pez con lana.
- 14 Rellenar una estrella con sémola.
- 15 Pintar y completar las algas y estrellas y pintar el mar.
- 18 Buscar y pegar recortes del 21 de Mayo.
- 19 Buscar y pegar recortes de Arturo Prat C.
- 20 Dibujos a pintar.
- 25 Pegar recortes del cuerpo Humano.
- 26 Dibujar y pintar tu mano izq. y ponle nombre a c/dedo
- 27 Pegar recortes de diferentes rostros.
- 28 Pintar los diferentes partes del cuerpo y pegar a un rostro vacío sus partes.

29 Diferencias entre Hombres - Mujer, Niño -
Adulto, Parentelas, Mamá, Tío,
Primo.

Mes
Junio Día

- 01 Los animales, desarrollar el lenguaje describir una lámina.
- 02 Pintar los animales salvajes.
- 03 Pintar los animales que tengan 2 patas.
- 04 Diferencia, animal, aves, peces, insectos
- 05 Que comen los animales.
- 08 Rellenar con diferentes materiales figuras de animales.
- 10 Rellenar con diferentes materiales figuras de animales.
- 15 Pre-cálculo.
- 16 Pre-cálculo
- 17 Pre-cálculo
- 18 Pre-escritura
- 19 Pre-escritura
- 22 Las vocales, números
- 30 Las vocales, números.

X ANTECEDENTES FINANCIEROS
INVERSIÓN INICIAL

\$ 8.000.000

10.1 Inversión fija

Son los bienes que permiten generar ingresos a través del tiempo.

Casa propia	ANUAL
Luz	80.000
Agua	52.000
Teléfono	<u>85.000</u>
Total	217.000

10.2 Otras Inversiones "A"

TOTAL

48 sillas párvulos c/u	\$ 3.492	\$ 167.616
12 mesas párvulos c/u	15.500	186.000
18 sillas grandes c/u	23.214	417.852
4 mesas casino c/u	25.560	102.240
1 escritorio	16.485	16.485
1 maquina de escribir	76.000	76.000
1 video grabador	110.000	110.000
1 televisor	94.376	94.376
1 radio grabador	31.034	31.034
1 microondas(más IVA)	129.900	153.282
4 estufas catalíticas	74.831	299.324
4 percheros c/u	22.845	91.380
2 perforadores medianos c/u	4.154	8.308
2 corcheteras escritorios c/u	5.845	11.690
11 repisas c/u	40.570	446.270
4 pizarra acrílica c/u	21.560	86.240
1 estante	64.770	64.770
6 papeleros plásticos c/u	1.469	8.814
5 libros registro curricular c/u	1.881	9.405
1 bandera nacional	9.064	9.064
48 colchonetas c/u	9.784	469.632
1 refrigerador		<u>150.000</u>
	<u>782.334</u>	3.009.782

10.2 Otras Inversiones "B"		TOTAL
6 wc párvulos c/u	28.000	168.000
6 lavamanos párvulos c/u	21.350	128.100
1 espejo grande		35.800
10 bacinicas	700	7.000
1 wc adulto	30.550	30.550
1 lavamanos adulto	15.980	15.980
1 espejo mediano	10.000	10.000
1/2 tina 1,20	19.000	<u>19.000</u>
		414.430

10.3 Otras Inversiones "C"		TOTAL
6 neumáticos usados c/u 7000	42.000	
1 columpio c-24	133.488	133.488
1 columpio c-26	92.573	92.573
1 columpio c-30	88.979	88.979
1 tobogán t-300	164.863	164.863
1 carrusel cc-4	119.660	119.660
1 trepador t-602	79.420	79.420
1 trepador t-531	114.145	<u>114.145</u>
		835.128

10.4 Materiales de escritorio		ANUAL
4 Cajas alfiler c/u	\$ 117	468
100 Unidad clips	71	71
50 Unidad lápices	4.398	4.398
2 Unidad regla c/u	283	566
10 Unidad cuaderno	4.219	4.219
1 Unidad timbre institución	6.000	6.000
10 Unidad carpeta plástica	1.285	1.285
100 Hojas papel calco	3.089	3.089
4 Caja corchetes c/u	182	728
2 Unidad porta clips c/u	177	354
2 Resmas papel original	<u>1.280</u>	<u>2.560</u>
	21.101	23.738

10.5 Artículos de Aseo		TOTAL
1 escoba	1.493	1.493
3 palas basura	1.500	4.500
2 traperos	1.297	2.594
4 plumeros c/u	1.377	5.508
5 jabones c/u	377	1.885
2 baldes c/trapeador	1.246	2.492
48 unidad de confort	7.404	7.404
24 unidad toallas nova	4.600	4.600
30 unidad bolsas de basura	230	6.900
4 escobillones c/u	935	3.740
19 litros cera virginia	13.616	13.616
1 bidón detergente VIM	4.308	4.308
10 litros cloro	<u>7.390</u>	<u>7.390</u>
	45.773	66.430

- Los materiales didácticos Como se mencionaron antes, serán los que deben traer los niños al jardín y guardería.

10.6 Juguetes Corrientes		TOTAL
20 legos de construcción c/u	7.000	140.000
10 muñecas c/u	1.500	15.000
5 juegos de tazas, platillos y cucharita c/u	1.350	6.750
10 cunitas c/u	2.000	20.000
10 peluches c/u	3.500	35.000
10 set de autitos	1.500	15.000
10 set de soldaditos	1.500	15.000
10 set de dinosaurios	1.500	15.000
10 set de animales mixtos	<u>1.500</u>	<u>15.000</u>
	21.350	276.750

10.7 Juegos Didácticos	TOTAL
-------------------------------	--------------

3 Domino con dibujos c/u	3.000	9.000
4 rompecabezas c/u	5.500	<u>22.000</u>
		31.000

10.8 Gastos en personal anual (12 meses)	ANUAL
---	--------------

1 Educadora valor mensual	280.000	2.800.000
1 técnicos en párvulos	150.000	1.500.000
6 horas médico valor horas 20.000 (4 horas control sano y 2 horas de urgencia)	120.000	1.440.000
4 estudiantes en práctica c/u 37.500.-	<u>150.000</u>	<u>1.500.000</u>
Total Mensual	700.000	7.240.000

10.9 Gastos Activables	
-------------------------------	--

- De Organización

	ANUAL
--	--------------

Permisos semestral	
--------------------	--

	320.000
--	---------

Pasajes	25.000
Fletes	50.000
Mano de obra	<u>30.000</u>
	105.000

10.10 Capital de Trabajo	\$	5.679.250	12.539.258
---------------------------------	-----------	------------------	-------------------

XI PRESUPUESTO DE CAJA

Es la proyección de Ingresos y Egresos en un período de tiempo, una vez que el proyecto empieza la etapa de operación.

11.1 Ingresos por Ventas de Servicios

Son los ingresos provenientes de la venta de servicios que genera el proyecto.

11.2 Gastos en Personal

Son todos los gastos en REMUNERACION vinculado con el personal.

11.3 Servicios y Gastos Generales

Son los gastos por servicios contratados en forma esporádica .

11.4 Análisis del Primer cuadro

En el podremos encontrar que representa la estimación de Ingresos y Gasto por mes, durante un año.

- **Comenzaremos con el concepto de Matricula**

Es la cantidad de dinero que los Padres deben pagar , al inicio o ingreso al Jardín Infantil o Guardería. El valor por niño es de \$18.000,- en este caso en el Mes de Enero y Febrero no ingresaron niños, pero si se cuidaron niños por horas durante dos meses (los cuales estuvieron bajo el cuidado de la dueña del Jardín).

- El motivo principal de la ausencia de niños en los otros rubros antes mencionado es que en estos meses la mayor cantidad de Padres e Instituciones se encuentra de vacaciones, pero también influye el factor de que el Jardín recién comienza y no es muy conocido.
- El valor hora por cuidado de niños es de \$2.500,- con un mínimo de dos horas por niño ya que por menos tiempo los padres no alcanzan a realizar sus trámites.

Ejemplo: 8 niños por \$2.500,- mínimo dos horas
Total 100.000,-

- En Enero y Febrero se puede apreciar que son los únicos meses que tienen más ingreso. En este período se comienza una vez más la campaña con volantes y dando a conocer a la Comunidad la existencia de este Jardín, el método que se utiliza, es ir puerta a puerta entregando el volante, dando a conocer el lugar de ubicación, esto se realiza sin costo ya que se reunió a un grupo de amigos para realizar esta tarea.
- En el Mes de Marzo, comienza a funcionar las otras parte del Jardín:

Ingresan al Jardín Infantil 25 niños con un valor Matricula de \$ 18.000,- Total Anual de ingresos \$ 450.000,- Los niños se encuentran divididos en:

- Niños Jardín Infantil Valor cuota mensual \$40.000,- Total mensual de \$ 800.000,-
- Guardería Infantil 5 Niños Valor cuota Mensual 40.000,- Total ingreso Mensual \$ 200.000.-
- El cuidado de niños por horas nos da un ingreso mensual de \$ 35.000,-

- En el Mes de Abril se mantiene la asistencia sin variación lo mismo que el Mes de Marzo.
- Mayo se mantiene la asistencia en la parte del Jardín, pero en Guardería se provoca un aumento de 5 niños, en este caso no aumenta el ingreso por concepto de matrícula ya que se utiliza el no pago de este arancel como medio para atraer más niños, pero si se cobra la cuota mensual al ingresar.

Este sistema esta logrando incentivar a la comunidad y podemos entrar en competencia con los otros Jardines Infantiles.

- Junio en este Mes sufrimos una baja en el Jardín Infantil por enfermedad de 2 niños en este caso se utilizo el convenio con el Médico para que examine a los niños y a otros que no se sentían bien, el ideal es mantener la cantidad de ellos y atraer más.
- Julio se mantiene igual que Junio ya que estos meses son mas fríos y los niños están propensos a enfermar .
- Agosto a través de un buen rendimiento con los niños que tenemos y la publicidad que realizan los Padres, recibimos a los niños que habían enfermado y aumentaron 7 niños en la parte de Jardín, los niños que se cuidan por horas han sufrido una disminución.
- Septiembre, Octubre se mantienen en forma constante con una leve baja en el cuidado de niños por horas.
- Diciembre tenemos una constante en el Jardín y Guardería, con un leve aumento en los niños que se cuidan por horas.

11.5 Durante el año tenemos un ingreso por concepto de:

- Matrícula de \$ 450.000,- Reajustable en un 4% Total \$ 468.000,-
- Jardín Infantil \$ 9.240.000,- Reajustable en un 4% total \$ 9.609.600,-
- G. Infantil \$ 4.560.000,- Reajustable en un 4% Total \$ 4.742400,-
- Horas por niños \$ 465.000,- Reajustable en un 4% Total \$ 483.600
- Total Ingresos \$ 14.715.000,- Reajustable en un 4% Total \$ 15.303.600,-

Nota

En los antecedentes técnicos se hace mención de lo que se pretende lograr, lo que sucederá con el paso del tiempo ya que es un proceso lento y difícil.

11.6 Gastos en Materiales (por conceptos varios).

En la segunda parte del cuadro numero 1, se desglosa un detalle de los gastos para funcionamiento, ya que el faltante de los materiales didácticos serán pedidos a los Padres, en las listas de materiales de trabajo.

- Gastos Básicos de funcionamiento, sufren un aumento en la medida que ingresan niños y de acuerdo a las actividades que se realizan.
- Total gasto anual \$890.490,- Reajustado en un 4% total \$926.110,-

- **Gastos en Personal**

Está detallado en la Tercera parte del cuadro, se hace mención del sueldo mensual con imposiciones incluidas, también se indica el total del gasto anual reajustado en un 4%.

- En el caso de la Educadora comienza a desarrollar sus funciones a contar del mes de Marzo, por en Enero y Febrero no fue necesario, Ella es la encargada de planificar, orientar como también debe guiar al Jardín dentro de los programas o disposiciones que se puedan crear.
- El gasto anual es de \$ 2800.000,- reajustado \$ 2.912.000.

- **Técnicas en Párvulos**

Desarrolla funciones desde el mes de Marzo (al comienzo solo presta servicios una durante el transcurso de los años se contratarán mas profesionales en el ramo).

- Tiene un sueldo mensual de \$ 150.000,- que al año se transformará en un gasto para el Jardín en \$ 1.500.000,- al ser reajustado quedará en \$1.560.000,- quedara bajo la supervisión de la Educadora , será la encargada en conjunto con la Educadora de guía, cuidar y orientar a los niños.

- **Estudiantes en Práctica**

Son alumnas de colegios cercanos al Jardín y que están dentro de la Comuna de Puente Alto, serán solicitadas por el Jardín para que realicen su práctica en este lugar. Durante el primer año solamente se les podrá ofrece a la alumnas una pequeña cantidad de dinero como una ayuda para costear en parte el traslado de un lugar a otro, pero con el compromiso que a futuro se les dará la preferencia en los contratos que se realicen dentro de la institución, también con el paso del tiempo se incluirán otros beneficios como la colación, etc.

- Total del gasto anual sin reajustar \$ 1.500.000,-

- **Horas médico**

Es un convenio creado con la intención de prestar una ayuda a la comunidad infantil de nuestro Jardín y a la vez dar cierto tipo de tranquilidad a los padres que trabajan y que en caso de problemas no puedan ellos llevar a sus hijos para que reciban los primeros auxilios, a la vez este sistema permite que se pueda entrar a la competencia con establecimientos del mismo ramo.

- **Valor hora**

Es de \$ 20.000,- valor mensual \$ 120.000,- valor anual \$1.440.000,- (pero como este sistema es de acuerdo a la necesidad del Jardín , en el primer año solamente se gasto un total de \$ 100.000,- que reajustado queda en un total de \$104.000,-

11.7 Gastos Generales

En esta parte podemos mencionar que estos gastos están compuesto por:

- Luz, Agua, Teléfono, Gas y permiso municipal, de estos gastos se presentara un cuadro anexo detallando el total por mes y total anual , el que estará incluido en los ANEXO.

11.8 Análisis del Segundo cuadro

En este cuadro se presentan los ingresos y gastos estimados para 10 años del proyecto.

- La primera columna muestra los conceptos por los que se percibirán los futuros ingreso, y también los gastos que nos permitirán desarrollar las labores propia de la Empresa que se esta formando.

- La segunda columna muestra el detalle de los totales finales del cuadro número uno, los cuales se encuentran reajustados en un cuatro por ciento. (El porcentaje de reajuste es un dato estimativo que se obtuvo de analizar el comportamiento del I.P.C. de años anteriores luego se proyectó al futuro).
- Como experiencia se puede decir que el primer año es difícil, sobre todo es difícil mantener la cantidad de niños, porque el Jardín y Guardería se está dando a conocer a la Comunidad donde está inserto y por el nivel de competencia con los otros establecimientos del ramo. Como conclusión es uno de los períodos más difíciles.
- Por lo tanto, se dirigen todos los esfuerzos por mantener la cantidad de ingresos, los gastos de funcionamiento como los gastos en personal se van incrementando en forma automática.
- Podemos decir que se pretende mantener el deseo de aumentar el ingreso de niños a la institución, para ello se sigue con la publicidad tratando de no incurrir en más gastos que sean difíciles de solventar.
- Se continúa cancelando el préstamo otorgado para la iniciación de la actividad.
- Se contrata a una de las Técnicas en Párvulos que realizó la práctica profesional con nosotros.
- Se mantiene la cantidad de alumnas en práctica, se sigue con la cantidad fija de aporte para la movilización para cada una de ellas.
- Como se menciona anteriormente se hace entrega de las colaciones prometidas.
- Se plantea la posibilidad para incentivar a la comunidad la idea de otorgar una vacante gratuita ya sea en la parte del Jardín o en la Guardería.

- Se mantendrá el convenio con el Médico.

- Cuarta columna

Como se menciona anteriormente, se siguen incrementando en forma relativa tanto los gastos como los ingresos y a la vez se reajustan el porcentaje fijado en la parte inicial del cuadro.

Esto corresponde al tercer año, en este periodo se dirigen todos los esfuerzos para terminar de pagar el préstamo inicial de inversión.

- Se realiza una reinversión al cambiar parte del mobiliario que ya cumplió su ciclo: total de la reinversión \$ 199.216,-

- Quinta columna:

- Corresponde al cuarto año, al igual que las anteriores se puede apreciar que se mantienen los ingresos y gastos bajo el parámetro antes mencionado.

- La diferencia que existe es que en este año se terminó de cancelar el préstamo inicial y se proyecta comprar un minibus para el traslado de los niños desde su casa al Jardín y del Jardín a sus respectivos hogares, este servicio será otorgado en forma gratuita.

- Se podría acotar que la idea del vehículo ayudara a mantener la competencia, a conservar los niños que ya tenemos y a obtener más ingresos de ellos a nuestro Jardín.

- Sexta columna

- Corresponde al quinto año, aquí se reflejan los ingresos y gastos correspondientes al año con sus respectivos reajustes, se ha obtenido un aumento en el ingreso de niños por que el jardín ya se encuentra en posibilidades de ingresar a la competencia con los otros jardines, pero aún no hemos llegado a la cantidad

ideal de niños y de personal que se planteo en los antecedente técnicos.

- Se continúa pagando el minibus de transporte escolar.
- Se realizan trabajos de pintura y reparaciones, en el mes de Enero por un: Valor de 500.000,-
- Séptima columna

Corresponde al Sexto año, aumenta el ingreso de niños al jardín, por tanto, se contrata más personal de apoyo, se sigue con el sistema de médico en caso de urgencias, pero ya no es tan necesario como antes porque existe el vehículo en caso de urgencias o necesidad ya sea porque la Mamá del niño lo tenia que llevar al control pero por su trabajo no lo pudo hacer, se realizaran esas pequeñas excepciones con los Padres que están desde el comienzo con el Jardín.

- También debemos mencionar que varios niños ya han terminado su período con nosotros y están asistiendo al Colegio, pero hay alguno que han sido reemplazado por sus hermanos.
- Se otorgan dos vacantes para niños de escasos recursos.
- Octava columna
- Corresponde al Séptimo año, al igual que los otro años, hay niños que terminan con nosotros o se cambian de domicilio y ya no le queda cerca nuestro Jardín, pero también existe el caso que estamos recuperando vacantes nuevas.
- Se termina de pagar el minibus.
- Novena, décima, duodécima, columna se mantiene relativamente iguales con respecto a los años anteriores.

11.9 En el tercer cuadro se muestran los ingresos y gasto, distribuidos en un total por año.

- En la primera columna se detallan los años de duración del proyecto, esto es una estimación.

Ejemplo: 0, 1, 2, 3, 4, 5, 6, 7, 8, 9, 10, esta representada por la letra T.

- En la Segunda columna se reflejan los ingresos de año en año durante 10 años. Esta representada por Yt.
- En la tercera columna se refleja la inversión inicial en el momento cero y luego los gasto que se producen desde el primer año hasta el año numero 10. esta representada por Ct.
- La cuarta columna refleja la diferencia que resulta de resta los ingresos de los gastos y esta representada por Yt-Ct.
- La quinta columna se muestra desglosada la Tasa de descuento por años.

En este caso puntual la Tasa de descuento es de 15%. Se puede transformar en factores, a través de la siguiente fórmula $(1+i)^t$ queda de la siguiente forma $(1+0.15)^t$ esto igual a $(1.15)^t$ donde t es igual al tiempo (años)

Ejemplo:

1 año Factor 1.15 15: 100 = 0.15

2 año Factor 1.323

3 año Factor 1.521

Esta es una pequeña muestra de lo que contiene la quinta columna.

- La sexta columna es el resultado que queda de dividir la cuarta columna con el factor que se encuentra en la quinta columna
- La séptima columna esta compuesta por el acumulado , el resultado de la ultima fila de la columna es el VAN. en este caso puntual es de 15.219.201

VAN es el valor actualizado neto

TIR 50.12%

P. R. Periodo de Recuperación , para este caso es de 1 año 2 mes

$$\text{Ejemplo } \frac{12 \times 1.094.391}{4.846.457} = 1 \text{ año 2 mes}$$

- El VAN a una tasa de descuento de un 20% es de \$ 11.691.458
- TIR 43.87%

P.R. Periodo de Recuperación es de 1 año 3 meses

$$\text{Ejemplo } \frac{12 \times 1.382.125}{4.452.682} = 1 \text{ año 3 meses}$$

- El VAN a una tasa de descuento de un 25% es de 9.095.344

P. R. Periodo de recuperación es de 1 año 4 meses

$$\text{Ejemplo } \frac{12 \times 1.646.840}{4.102.279} = 1 \text{ año 4 meses}$$

- TIR 38.11%

TIR esta sigla significa tasa de interes de retorno

XII CONCLUSION

Este proyecto permite demostrar a través de la investigación que el cuidado de niños en el Jardín y Guardería Infantil, es un buen servicio a la comunidad y que al instalarlo como negocio se descubre con el tiempo que es rentable. Por lo tanto y tomando en cuenta los antecedentes que a continuación se detallan, donde se analiza la competencia existente en el sector, averiguando los precios y condiciones de funcionamiento y de acuerdo a estos datos específicos, se puede tomar la decisión de profundizar en el proyecto.

Superada estas etapas, se comienza con la evaluación del proyecto sometiéndolo al cálculo de tres tasas de descuentos distintas.

12.1 Con una tasa de descuento del 15 %

- TIR 50.12 % equivale a la posible ganancia porcentual con una tasa del 15 % de riesgo (posible alza que se produzca en el País.
- VAN \$ 15.219.201.- refleja una posible ganancia en pesos.
- P.R. Periodo de recuperación es igual a 1 año 2 meses

12.2 Con una tasa de descuento del 20 %

- TIR 43.87 %
- VAN \$ 11.691.458.-
- P.R. 1 año 3 meses

12.3 Con una tasa de descuento del 25 %

- TIR 38,11 %
- VAN \$ 9.095.344.-
- P.R. 1 año 4 meses.
- Por lo tanto se puede decir que es una empresa rentable con un mínimo de riesgo de fracaso.
- Los evaluadores resultan positivos, aún con la tasa de descuento más alta a considerar.
- Por lo tanto se puede afirmar que es una empresa rentable.

ORGANIGRAMA

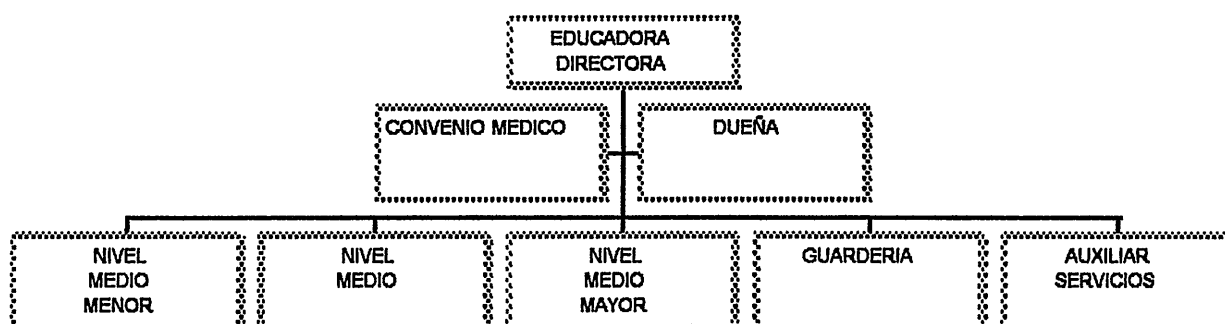

BIBLIOGRAFIA

OBRAS

AUTOR

**PREPARACION Y EVALUACION
DE PROYECTO 3º EDICION**

**NASSIR SAPAG CHAIN
REINALDO SAPAG CHAIN**

**GUIA DE FUNCIONAMIENTO
PARA SALAS CUNAS Y JARDINES
AÑO DE IMPRESION 1997**

**JUNTA NACIONAL DE
JARDINES INFANTILES
"JUNJI"**

ENTREVISTAS

**EDUCADORA - JEFA
GUARDERIA INFANTIL
"S.S.M.S.O."**

**EDUCADORA - JEFA
JARDIN INFANTIL
"S.S.M.S.O."**

**EDUCADORA - JEFA
SALA CUNA
"S.S.M.S.O."**

**REPRESENTANTE LEGAL
GUARDERIA
EJERCITO DE SALVACION**

**DUEÑA
JARDIN INFANTIL
(PARTICULAR) PIM-POM**

ANEXOS

ESTIMACION DE INGRESOS Y GASTOS MENSUALES

VARIOS	ENERO	FEBRER	MARZO	ABRIL	MAYO	JUNIO	JULIO	AGOSTO	SEPTIEMBR	OCTUBRE	NOVIEMB	DICIEMBR	TOTAL
MATRICULA			450000										450000
J. INFANTIL			800000	800000	800000	720000	720000	1080000	1080000	1080000	1080000	1080000	9240000
GUARDERIA			200000	200000	400000	400000	400000	560000	600000	600000	600000	600000	4560000
HORAS NIÑO	100000	50000	35000	35000	35000	35000	35000	30000	25000	20000	20000	45000	465000
T/INGRESOS	100000	50000	1485000	1035000	1235000	1155000	1155000	1670000	1705000	1700000	1700000	1725000	14715000

GASTO BASICO DE FUNCIONAMIENTO

ALFILERES	468	468	468	468	468	468	468	468	468	468	468	468	5616
CLIPS	213	213	213	213	213	213	355	355	355	355	355	426	3479
LAPICES	880	880	880	880	880	880	1320	1320	1320	1320	1320	1320	13200
REGLA	566	566	566	566	566	566	566	566	566	566	566	566	6792
CUADERNOS	4219	4219	4219	4219	4219	4219	6329	6329	6329	6329	6329	6329	63288
CARPETAS	1285	1285	1285	1285	1285	1285	1927	1927	1927	1927	1927	2572	19917
CALCO	3089	3089	3089	3089	3089	3089	3089	3089	3089	3089	3089	3089	37068
CORCHETES	728	728	728	728	728	728	1092	1092	1092	1092	1092	1456	11284
PAPEL ORIGINAL	2560	2560	2560	2560	2560	2560	3840	3840	3840	3840	3840	3840	38400
JABONES	1885	1885	1885	1885	1885	1885	3770	3770	3770	3770	3770	3770	33930
CNFORT	7404	7404	7404	7404	7404	7404	11106	11106	11106	11106	11106	11106	111060
TOALLA NOVA	4600	4600	4600	4600	4600	4600	6900	6900	6900	6900	6900	6900	69000
BOISA BASURA	6900	6900	6900	6900	6900	6900	10350	10350	10350	10350	10350	10350	103500
CERA PISO	13616	13616	13616	13616	13616	13616	13616	13616	13616	13616	13616	13616	163392
VIM	4308	4308	4308	4308	4308	4308	8616	8616	8616	8616	8616	8616	77544
COLORO	7390	7390	7390	7390	7390	7390	14780	14780	14780	14780	14780	14780	133020
TOTAL	60111	60111	60111	60111	60111	60111	88124	88124	88124	88124	88124	89204	890490

GASTO EN PERSONAL

EDUCADORA			280000	280000	280000	280000	280000	280000	280000	280000	280000	280000	2800000
TEC. PARVULOS			150000	150000	150000	150000	150000	150000	150000	150000	150000	150000	1500000
ESTUD. EN PRECT.			150000	150000	150000	150000	150000	150000	75000	75000	75000	75000	1200000
HORAS MEDICO						40000	20000	20000	20000				100000
GASTOS GENERALES	173268	13369	17550	22350	28250	29650	190250	30500	24883	23750	18150	16530	588500
TOTAL	173268	13369	597550	602350	608250	649650	790250	630500	549883	528750	523150	521530	6188500
TOTAL GASTOS	233379	73480	657661	662461	668361	709761	878374	718624	638007	616874	611274	610734	7078990

INGRESOS Y GASTOS ESTIMADOS PARA 10 AÑOS

PORCENTAJE	4	5	5,5	6	6,5	7	7,2	7,3	7,4	7,5
AÑOS	1	2	3	4	5	6	7	8	9	10
INGRESOS										
MATRICULA	468.000	491.400	613.377	1.031.760	1.311.846	1.724.675	2.063.252	2.535.769	2.991.916	3.377.560
JINFANTIL	9.609.600	10.090.080	10.645.034	11.495.736	12.482.584	13.597.115	14.817.307	16.333.535	17.783.867	19.117.657
G.INFANTI	4.742.400	4.979.520	5.464.394	6.004.258	6.634.160	7.580.051	8.367.015	9.267.517	10.194.963	11.249.835
HORAS NIÑO	483.600	507.780	583.183	644.674	705.215	802.730	927.527	1.075.711	1.262.714	1.464.918
TOTAL INGRESOS	15.303.600	16.068.780	17.305.988	19.176.448	21.133.805	23.704.571	26.175.101	29.212.532	32.233.460	35.209.970

GASTO BASICO DE FUNCIONAMIENTO

ALFILERES (CAJA)	5.841	12.266	16.022	20.080	24.497	29.336	34.580	40.239	46.354	52.971
CLIPS (CAJA)	3.618	7.598	9.924	12.437	15.172	18.170	21.417	24.921	28.708	32.806
LAPICES (CAJA)	13.728	28.829	37.656	47.191	57.569	68.943	81.265	94.562	108.932	124.481
REGLAS	7.064	14.977	19.563	24.517	29.908	35.817	42.219	49.127	56.592	64.670
CUADERNOS	65.820	138.222	180.544	226.261	276.017	330.552	389.631	453.386	522.282	596.831
CARPETAS	20.714	43.499	56.818	71.206	86.865	104.028	122.621	142.685	164.367	187.828
CALCO (CAJA)	38.551	80.957	105.746	132.523	161.666	193.608	228.212	244.871	283.694	325.693
CORCHETES (CAJA)	11.735	24.644	32.190	40.341	49.213	58.937	69.471	80.839	93.123	106.415
PAPEL (RESMA)	39.936	83.866	109.545	137.284	167.473	200.562	236.408	275.091	316.893	362.126
JABONES	35.287	74.103	96.793	121.303	147.979	177.217	208.891	243.072	280.009	319.977
CONFORT	115.502	151.597	190.399	232.432	278.293	328.671	383.290	442.254	505.994	574.985
TOALLA NOV.	71.760	94.185	118.292	144.406	172.898	204.197	238.131	274.764	314.364	357.227
BOLSA BASURA	107.640	141.278	177.438	216.609	259.348	306.296	357.197	412.147	471.547	535.841
CERA PISO	169.928	223.031	280.116	341.954	409.424	483.539	563.895	650.643	744.416	845.915
WIM BIDON	80.646	105.848	132.941	162.289	194.310	229.485	267.622	308.792	353.297	401.468
CLORO	138.340	162.616	190.648	220.417	253.161	289.386	328.760	371.315	417.365	467.257
TOTAL	926.110	1.387.516	1.754.635	2.151.250	2.583.793	3.058.744	3.573.610	4.108.708	4.707.937	5.356.491

GASTO EN PERSONAL

EDUCADORA	2.912.000	3.057.600	3.225.768	3.419.314	3.641.569	3.896.479	4.177.025	4.481.948	4.813.612	5.174.633
TECNICA EN PARV.	1.560.000	3.213.000	4.972.215	6.860.548	7.306.484	7.817.938	8.380.830	8.992.631	9.658.086	10.382.442
ESTUD. PRACTICA	1.248.000	1.248.000	1.248.000	1.248.000	1.248.000	1.248.000	1.248.000	1.248.000	1.248.000	1.248.000
HORAS MEDICO	104.000	108.160	114.109	120.966	128.818	137.835	144.759	155.326	166.820	179.332
GASTOS GENERALES	612.040	642.642	677.987	718.666	765.379	818.956	877.920	942.008	1.011.717	1.087.596
AUX. ASEO			1.200.000	1.272.000	1.354.680	1.449.508	1.553.873	1.667.306	1.790.687	1.924.989
REINVERSION			199.216		500.000					
OTRO GASTOS				2.350.000	2.350.000	2.350.000	4.000.000	5.690.000		
TOTAL	6.436.040	8.269.402	11.637.295	15.989.494	17.294.930	17.718.716	20.382.407	23.177.219	18.688.922	19.996.992

TOTAL GASTOS	7.362.160	9.656.918	13.391.930	18.140.744	19.878.723	20.777.460	23.956.017	27.285.927	23.396.859	25.353.483
---------------------	------------------	------------------	-------------------	-------------------	-------------------	-------------------	-------------------	-------------------	-------------------	-------------------

BASICO FUNI	ENERO	FEBRERO	MARZO	ABRIL	MAYO	JUNIO	JULIO	AGOSTO	SEPT.	OCTUB.	NOV.	DICIEMB.	TOTAL
ALFILERES	468	468	468	468	468	468	468	468	468	468	468	468	5.616
CLIPS	213	213	213	213	213	213	355	355	355	355	355	426	3.479
LAPICES	880	880	880	880	880	880	1.320	1.320	1.320	1.320	1.320	1.320	13.200
REGLA	566	566	566	566	566	566	566	566	566	566	566	566	6.792
CUADERNO	4.219	4.219	4.219	4.219	4.219	4.219	6.329	6.329	6.329	6.329	6.329	6.329	63.288
CARPETAS	1.285	1.285	1.285	1.285	1.285	1.285	1.927	1.927	1.927	1.927	1.927	2.572	19.917
CALCO	3.089	3.089	3.089	3.089	3.089	3.089	3.089	3.089	3.089	3.089	3.089	3.089	37.068
CORCHETES	728	728	728	728	728	728	1.092	1.092	1.092	1.092	1.092	1.456	11.284
PAPEL ORIGINA	2.560	2.560	2.560	2.560	2.560	2.560	3.840	3.840	3.840	3.840	3.840	3.840	38.400
JABONES	1.885	1.885	1.885	1.885	1.885	1.885	3.770	3.770	3.770	3.770	3.770	3.770	33.930
CONFORT	7.404	7.404	7.404	7.404	7.404	7.404	11.106	11.106	11.106	11.106	11.106	11.106	111.060
TALLA NOVA	4.600	4.600	4.600	4.600	4.600	4.600	6.900	6.900	6.900	6.900	6.900	6.900	69.000
EDLSA BASUR	6.900	6.900	6.900	6.900	6.900	6.900	10.350	10.350	10.350	10.350	10.350	10.350	103.500
CERA PISO	13.616	13.616	13.616	13.616	13.616	13.616	13.616	13.616	13.616	13.616	13.616	13.616	163.392
VM	4.308	4.308	4.308	4.308	4.308	4.308	8.616	8.616	8.616	8.616	8.616	8.616	77.544
OLORO	7.390	7.390	7.390	7.390	7.390	7.390	14.780	14.780	14.780	14.780	14.780	14.780	133.020
TOTAL	60.111	60.111	60.111	60.111	60.111	60.111	88.124	88.124	88.124	88.124	88.124	89.204	890.490

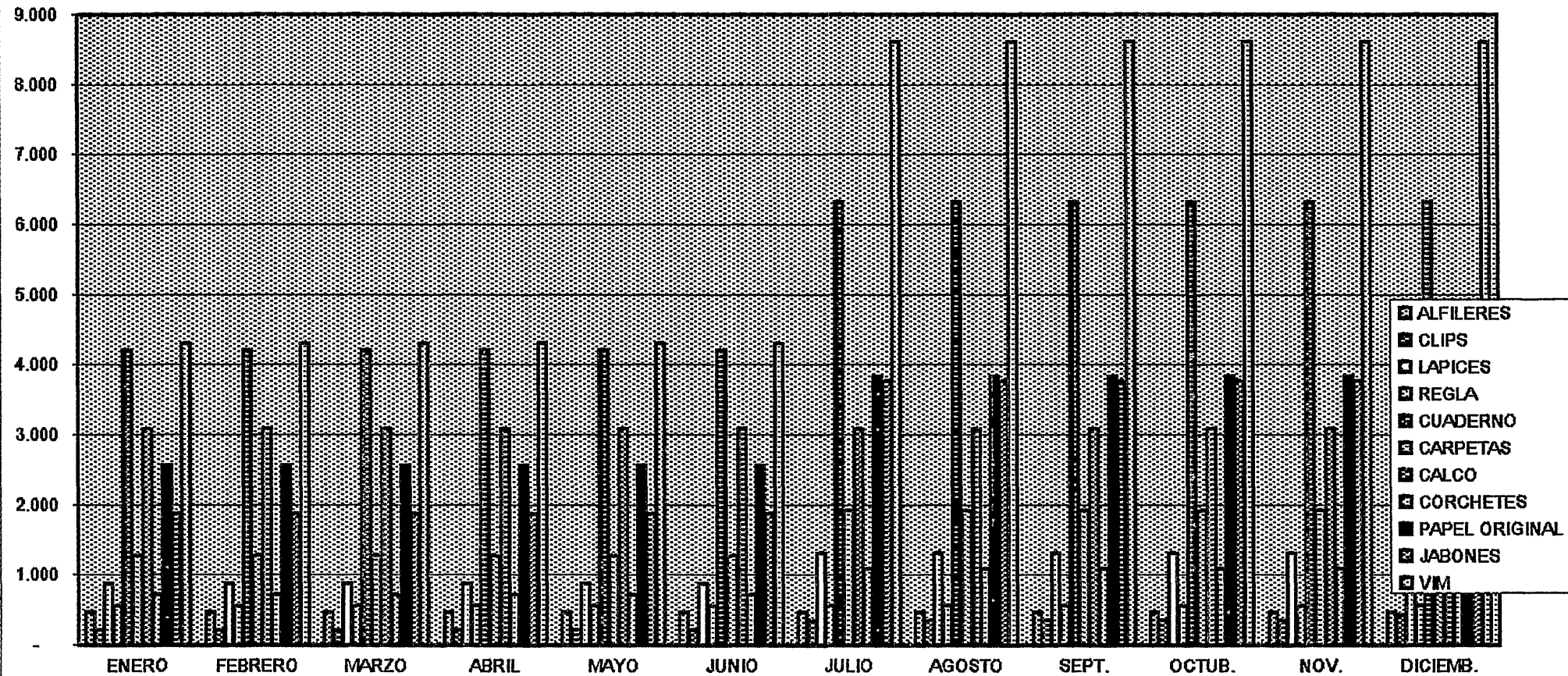

VARIOS	ENERO	FEBRERO	MARZO	ABRIL	MAYO	JUNIO	JULIO	AGOSTO	SEPT.	OCTUB.	NOV.	DICIEMB.	TOTAL
													-
MATRICULA			450.000										450.000
J. INFANTIL			800.000	800.000	800.000	720.000	720.000	1.080.000	1.080.000	1.080.000	1.080.000	1.080.000	9.240.000
GUARDERIA I.			200.000	200.000	400.000	400.000	400.000	560.000	600.000	600.000	600.000	600.000	4.560.000
HORAS MEDICO	100.000	50.000	35.000	35.000	35.000	35.000	35.000	30.000	25.000	20.000	20.000	45.000	465.000
													-
TOTAL	100.000	50.000	1.485.000	1.035.000	1.235.000	1.155.000	1.155.000	1.670.000	1.705.000	1.700.000	1.700.000	1.725.000	14.715.000

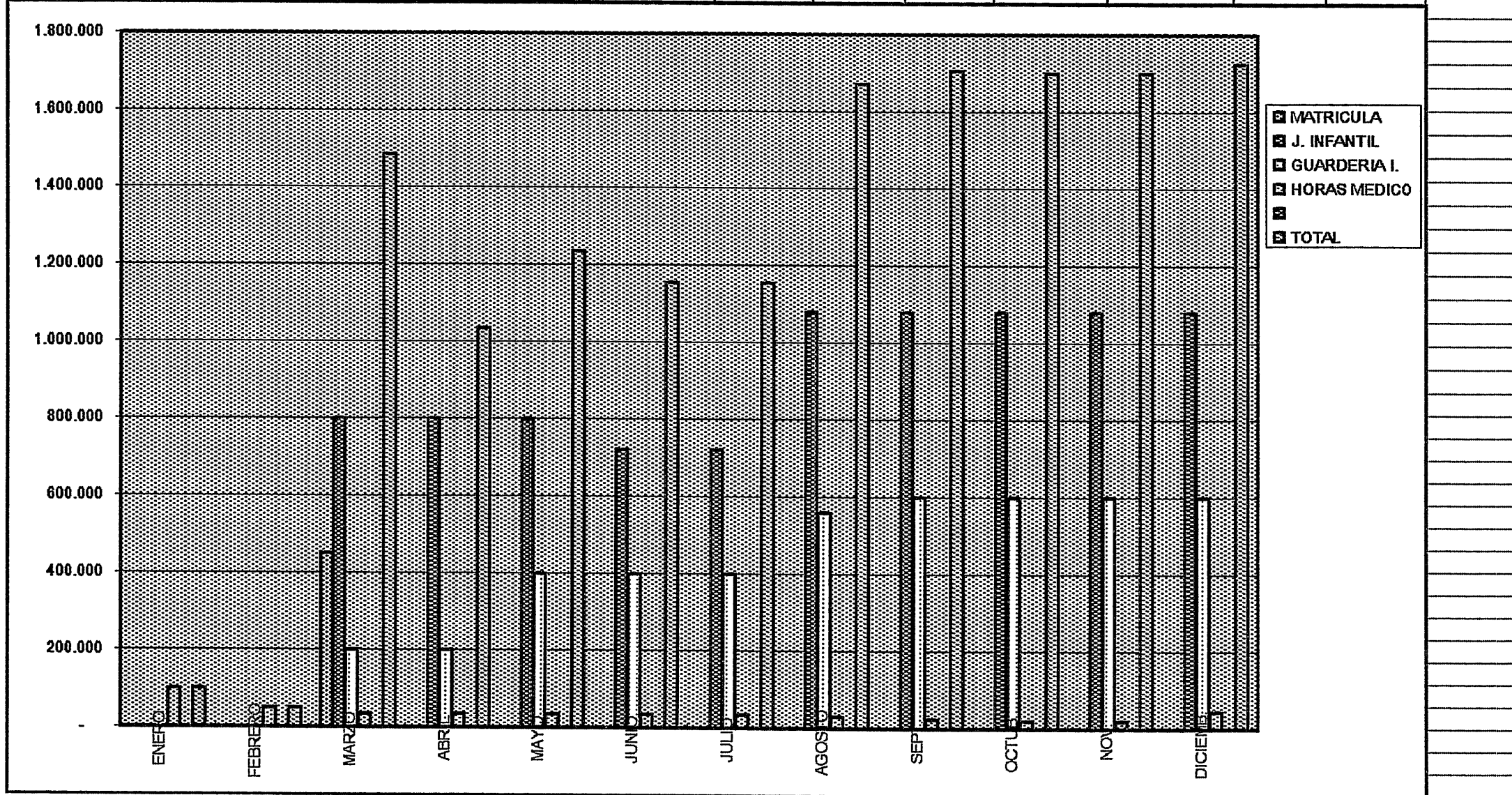

PRESUPUESTO CAJA - MESES

VIARIOS	ENERO	FEBRERO	MARZO	ABRIL	MAYO	JUNIO	JULIO	AGOSTO	SEPT.	OCTUB.	NOV.	DICIEMB.	TOTAL
J. INFANTIL			800.000	800.000	800.000	720.000	720.000	1.080.000	1.080.000	1.080.000	1.080.000	1.080.000	9.240.000
GUARDERIA I.			200.000	200.000	400.000	400.000	400.000	560.000	600.000	600.000	600.000	600.000	4.560.000
TOTAL	-	-	1.000.000	1.000.000	1.200.000	1.120.000	1.120.000	1.640.000	1.680.000	1.680.000	1.680.000	1.680.000	13.800.000

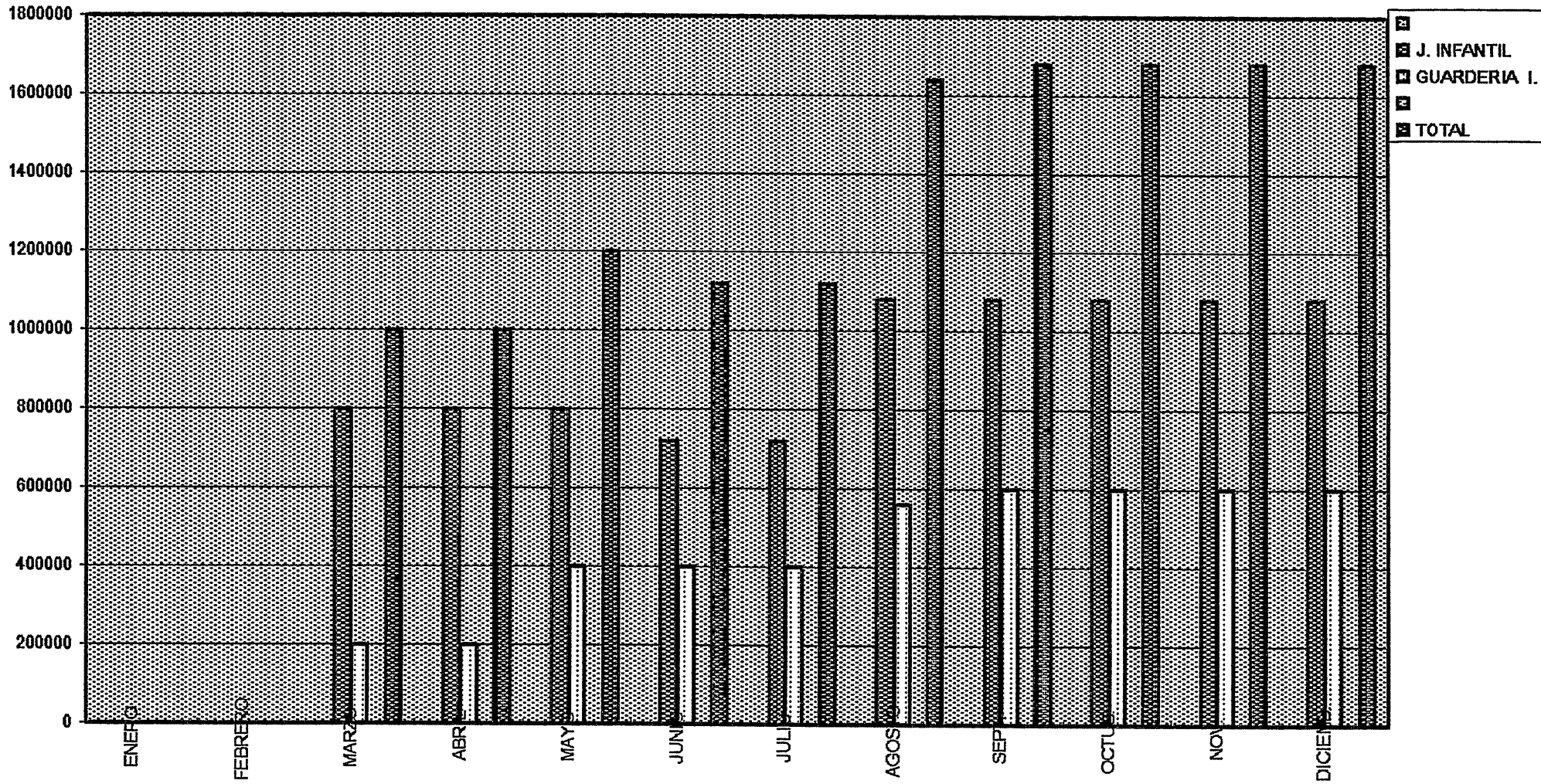

PERSONAL Y VARIOS	ENERO	FEBRERO	MARZO	ABRIL	MAYO	JUNIO	JULIO	AGOSTO	SEPT.	OCTUB.	NOV.	DICIEMB.	TOTAL
EDUCADORA			280.000	280.000	280.000	280.000	280.000	280.000	280.000	280.000	280.000	280.000	2.800.000
TEC. PARVULO			150.000	150.000	150.000	150.000	150.000	150.000	150.000	150.000	150.000	150.000	1.500.000
ESTUD. PRACT.			150.000	150.000	150.000	150.000	150.000	150.000	75.000	75.000	75.000	75.000	1.200.000
HORAS MEDICO						40.000	20.000	20.000	20.000				100.000
GTOS.GRALES	173.268	13.369	17.550	22.350	28.250	29.650	190.250	30.500	24.883	23.750	18.150	16.530	588.500
TOTAL	173.268	13.369	597.550	602.350	602.350	608.250	790.250	630.500	549.883	528.750	523.150	521.530	6.141.200

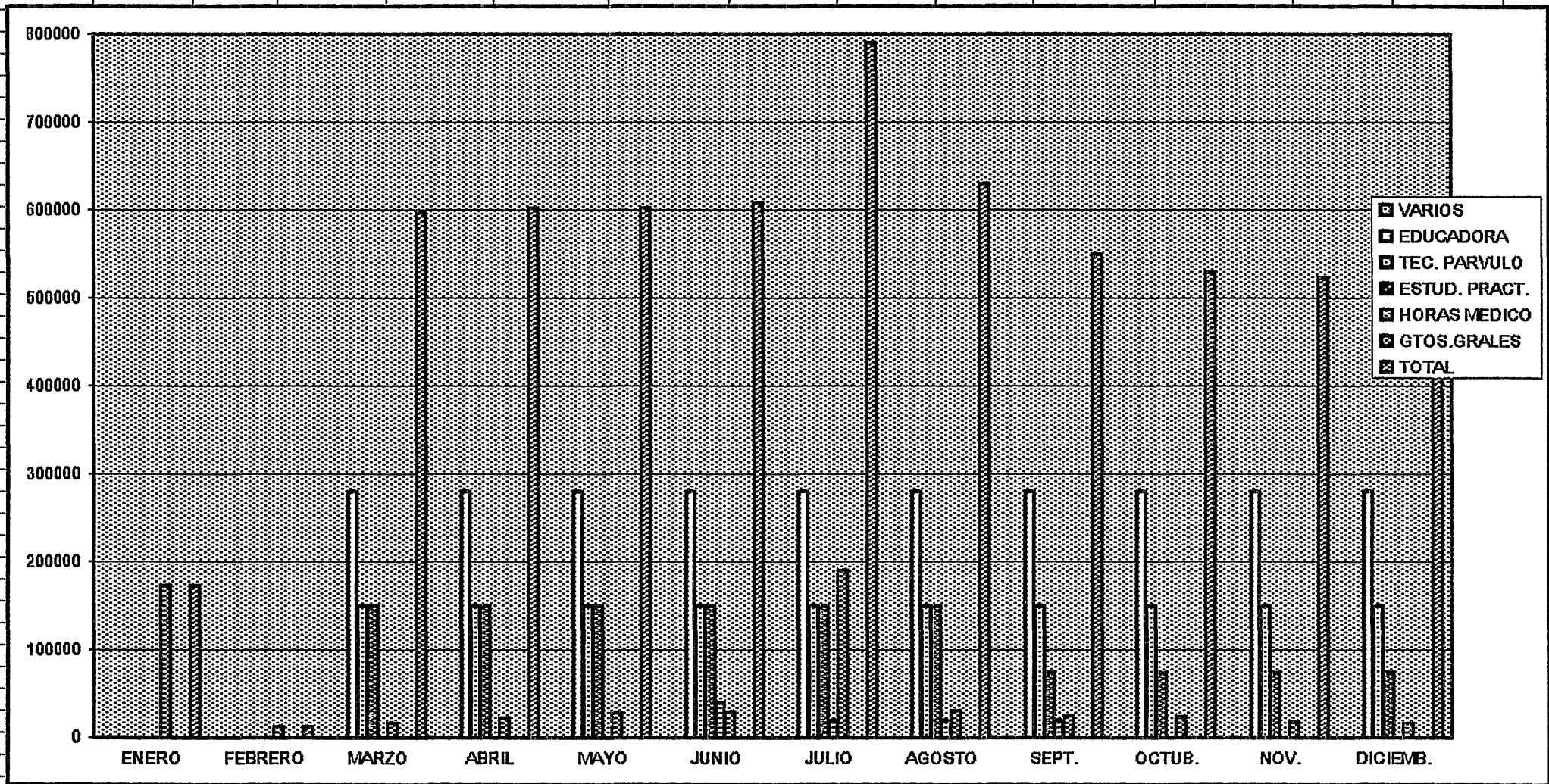

T	Yt	Ct	Yt-Ct	(1+i)t	Yt - Ct (1+i)t	ACUMULADO	(1+R)t	Yy - Ct (1+R)t
0		(8.000.000)	(8.000.000)	1	(8.000.000)	(8.000.000)	1	(8.000.000)
1	15.303.600	7.362.150	7.941.450	1,2	6.617.875	(1.382.125)	1,4388	4.599.580
2	16.068.780	9.656.918	6.411.862	1,44	4.452.682	3.070.557	2,0699	2.151.158
3	17.305.988	13.391.930	3.914.058	1,728	2.265.080	5.335.637	2,9779	760.630
4	19.176.448	18.140.744	1.035.704	2,074	499.375	5.835.012	4,2845	116.554
5	21.133.805	19.878.723	1.255.082	2,488	504.454	6.339.466	6,1639	81.840
6	23.704.571	20.777.460	2.927.111	2,986	980.278	7.319.744	8,8681	110.540
7	26.175.101	23.956.017	2.219.084	3,583	619.337	7.939.081	12,7584	48.543
8	29.212.532	27.285.927	1.926.605	4,3	448.048	8.387.129	18,3554	24.410
9	32.233.460	23.396.859	8.836.601	5,16	1.712.520	10.099.649	26,4079	64.849
10	35.209.970	25.353.483	9.856.487	6,192	1.591.810	11.691.458	37,9933	41.897
	35.209.970	17.353.483			43,87%			0

3.1.1 TIR	43,87%
-----------	--------

3.1.2 VAN	11.691.458
-----------	------------

PERIODO DE RECUPERACION

3.1.3. PR. 1AÑO 3 MESES

CALCULO PR.	$\frac{12 \times 1382125}{4.452.682}$	$\frac{16.585.500}{4.452.682}$
-------------	---------------------------------------	--------------------------------

T	Yt	Ct	Yt-Ct	(1+i)t	Yt-Ct (1+i)t	ACUMULADO	(1+R)t	Yy-Ct (1+R)t
0		(8.000.000)	(8.000.000)	1	(8.000.000)	(8.000.000)	1	(8.000.000)
1	15.303.600	7.362.150	7.941.450	1,25	6.353.160	(1.646.840)	1,3812	4.599.739
2	16.068.780	9.656.918	6.411.862	1,563	4.102.279	2.455.439	1,9075	2.150.605
3	17.305.988	13.391.930	3.914.058	1,953	2.004.126	4.459.565	2,6341	760.839
4	19.176.448	18.140.744	1.035.704	2,441	424.295	4.883.860	3,6381	116.625
5	21.133.805	19.878.723	1.255.082	3,052	411.233	5.295.093	5,0229	81.872
6	23.704.571	20.777.460	2.927.111	3,815	767.264	6.062.356	6,9399	110.558
7	26.175.101	23.956.017	2.219.084	4,768	465.412	6.527.768	9,5844	48.559
8	29.212.532	27.285.927	1.926.605	5,96	323.256	6.851.024	13,2379	24.419
9	32.233.460	23.396.859	8.836.601	7,451	1.185.962	8.036.986	18,2829	64.867
10	35.209.970	25.353.483	9.856.487	9,313	1.058.358	9.095.344	25,2496	41.916
	35.209.970	17.353.483			38,11%			0

3.1.1. TIR 38,11%

3.1.2. VAN 9.095.344

PERIODO DE RECUPERACION

3.1.3. P.R. 1 AÑO 4 MESES

CALCULO PR.	$\frac{12 \times 1646840}{4.102.279}$	$\frac{19.762.080}{4.102.279}$
-------------	---------------------------------------	--------------------------------



COPIAPO 356
 ☎ 6349999
 FAX: 2221493
 SANTIAGO - CHILE
 CAMINO SAN FCO. ASIS 0220-B
 LAS CONDES ALT. 12500
 PUENTE LA DEHESA
 ☎ 2424222
 FAX: 2151714
 VILLACURA
 MOVICENTER - LOCAL 613
 AMERICO VESPUCCIO NORTE 1155
 ☎ 5104620 FONOS/FAX: 5104621
 HUECHURABA

COTIZACION

Nº 2215

NOMBRE: Servicio de salud Perfecto Sur oriente

DIRECCION: Avda Concha y Toro 3450

TELEFONOS: 3536411

MODELO: Sedan de tello AÑO:

PRECIO:

PREFERENCIA DE COLOR:

CONDICIONES DE VENTA SI CONTADO

- L300 2.0 Mec benzenero \$ 5.990.000 c/iva
- Rosa bus DLX 26 pasajeros DH 19.990.000 c/iva

SANTIAGO, 18 DE octubre 1998

MARIA ELENA BARCO S.
 VENDEDOR



MITSUBISHI ROSA

CARACTERISTICAS TECNICAS

STD DLX

1. Dimensiones, Pesos y Capacidad

Largo total (m.m.)	6.245	6.245
Ancho total (m.m.)	2.010	2.010
Altura total (m.m.)	2.630	2.630
Entre ejes (m.m.)	3.490	3.490
Peso bruto vehicular (kgs.)	5.200	5.200
Peso en orden de marcha (kgs.)	2.985	2.985
Capacidad estanque de combustible (lts.)	100	100
Capacidad pasajeros incluido conductor	21	26

2. Motor

Cilindrada (c.c.)	3.907	3.907
Velocidad máxima km/h	105	105
Potencia máxima (HP / RPM)	108 HP / 3.200	108 HP / 3.200
Torque (kg.m/RPM)	26 / 1.800	26 / 1.800
Tipo	Eco-Diesel	Eco-Diesel

3. Transmisión

Tipo	Mecánica de 5 velocidades	
------	---------------------------	--

4. Suspensión

Delantera	Paquetes de resortes laminados con amortiguador de golpes y barra estabilizadora	
Trasera	Paquetes de resortes laminados con amortiguador de golpes y barra estabilizadora	

5. Neumáticos

Delanteros	7.00-16-10PRLT	
Traseros	7.00-16-8PRLT	

6. Frenos

Frenos Delanteros	Hidráulico servoasistidos de tambor	
Frenos Traseros	Hidráulico servoasistidos de tambor	
Frenos de estacionamiento	Mecánico al cardan	
Frenos auxiliar	De motor al múltiple de admisión y escape	

7. Sistema Eléctrico

	24 volts	
--	----------	--

8. Equipamiento

Vidrios tinteados	SI	SI
Doble rueda trasera	SI	SI
Volante regulable en altura e inclinación	SI	SI
Asiento respaldo alto	No	SI
Dirección hidráulica	No	SI
Luces de trocha	SI	SI
Filtro decantador de agua	SI	SI
Porta equipaje trasero	SI	SI
Estanque de combustible con bloqueo	SI	SI
Asientos plegables	No	SI
	No	SI

Nota: Las descripciones y características de cada modelo son dadas exclusivamente a título indicativo y pueden ser modificadas sin previo aviso.

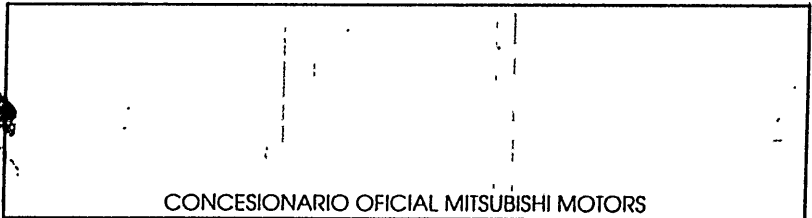

CONCESIONARIO OFICIAL MITSUBISHI MOTORS

C A P I T U L O I I I

RECONOCIMIENTO Y/O EMPADRONAMIENTO DEL ESTABLECIMIENTO

1. VENTAJAS Y BENEFICIOS DEL RECONOCIMIENTO Y/O EMPADRONAMIENTO

Las principales ventajas y/o beneficios que puede obtener un establecimiento particular al estar empadronado por JUNJI, son:

- ✓ Constituirse en un local que dé garantía respecto a: planta física, equipamiento, trabajo pedagógico y personal idóneo.
- ✓ Mayores opciones de realizar convenios de atención con Empresas y Servicios, que exigen reconocimiento de la JUNJI.
- ✓ Incorporación inmediata al Boletín Oficial de Salas Cunas y/o Jardines Infantiles Particulares reconocidos por JUNJI, para la difusión en Empresas, Servicios y particulares en general.
- ✓ Acceso a las "Centrales Pedagógicas" (bibliotecas y medios audiovisuales) de la JUNJI, a nivel de todo el país.
- ✓ Participación en cursos, charlas y seminarios organizados por JUNJI, con aranceles diferenciados.
- ✓ Contar a lo menos con una Supervisión anual y con una permanente asesoría pedagógica de supervisores especializados según requerimiento del interesado (a).
- ✓ Poner en conocimiento directo a los usuarios, a través del Certificado de Empadronamiento, que el establecimiento cumple con los requisitos básicos, para atender a niños y niñas menores de seis años.
- ✓ Acceso a información permanente y actualizada en relación a Cursos, Post-Grados, Eventos, Simposios, Seminarios, etc., relacionados con Educación Parvularia a nivel nacional e internacional.
- ✓ Asesoría gratuita de arquitectos especialistas en el diseño de locales de Educación Parvularia para cuando se requiera hacer modificaciones al establecimiento.

2. PASOS PARA OPTAR AL RECONOCIMIENTO Y/O EMPADRONAMIENTO

Los principales pasos que se deben seguir para habilitar o edificar un inmueble destinado al funcionamiento de una Sala Cuna y/o Jardín Infantil y obtener posteriormente el reconocimiento por la JUNJI, son los siguientes:

PRIMERO

INFORMARSE DE TODAS LAS DISPOSICIONES MÍNIMAS QUE
REGLAMENTAN EL FUNCIONAMIENTO DE UNA SALA CUNA Y UN
JARDÍN INFANTIL

Para obtener información, la Junta Nacional de Jardines Infantiles, tiene a disposición de la persona interesada en crear y operar este tipo de establecimiento, una "Guía de Funcionamiento para Salas Cunas y Jardines Infantiles", más otros materiales de apoyo, que tienen el propósito de orientar y clarificar las primeras interrogantes.

SEGUNDO

PRESENTARSE A LA DIRECCIÓN DE OBRAS DE LA COMUNA
RESPECTIVA

La persona interesada debe presentarse a la respectiva Dirección de Obras Municipales (D.O.M.) donde está ubicada la propiedad para requerir los antecedentes previos, los cuales son emitidos a través de un certificado de factibilidad del uso de suelo como equipamiento educacional o a través de un informe favorable.

Para cumplir esta gestión, la D.O.M. solicitará al interesado (a) un documento que otorga el Servicio de Higiene del Ambiente, que se refiere a la zona donde se instalará el establecimiento y analizará los antecedentes que corresponden a: exigencias del plan regulador, años de recepción de la obra y existencia de pareos o distanciamiento (en caso de habilitación), entre otras condiciones específicas que determina cada Municipalidad.

Todo lo anterior con la finalidad de obtener el Certificado de Factibilidad o informe favorable.

TERCERO

ELABORAR PROYECTO PARA HABILITAR O EDIFICAR UNA SALA
CUNA Y/O JARDÍN INFANTIL *

Para la elaboración del Proyecto según corresponda, el interesado(a), debe contratar los servicios de un arquitecto, quien realizará el proyecto, basándose en las disposiciones contenidas en: Ordenanza General de Urbanismo y Construcción, en especial en el título IV, capítulo 5º: Locales Escolares.

Decreto 289 MINSAL.

Decreto 548 MINEDUC. Ordenanza local de Urbanismo y Construcción de la Municipalidad respectiva.

* Consideraciones especiales de la JUNJI:

Antes de elaborar proyecto se puede solicitar asesoría técnica a los arquitectos de JUNJI para evaluación de antecedentes.

CUARTO

SOLICITAR LA APROBACIÓN DEL PROYECTO A LA JUNJI

Al momento de solicitar la aprobación del proyecto, se deberán presentar los siguientes antecedentes:

- ✓ Certificado original de factibilidad o informe favorable al uso de suelo o cambio de destino otorgado por la D.O.M.
- ✓ 4 copias de cada plano del proyecto, con su viñeta que identifica el proyecto, propietario y arquitecto, todas debidamente firmadas con lápiz pasta o tinta.
- ✓ 4 copias de las especificaciones técnicas del proyecto de diseño, y en caso de ser proyecto de habilitación, debe presentar 4 copias que describan la materialidad de la edificación y que detalle los trabajos a ejecutar para habilitar el local, conforme a las normas.
- ✓ 1 copia de la patente profesional del arquitecto que patrocina el proyecto.

Una vez presentada la carpeta con los antecedentes a la JUNJI, se revisarán y estudiarán cada uno de ellos. Si los antecedentes se ajustan a lo requerido, se informará favorablemente a través de:

- ✓ Aprobación de cada plano de arquitectura y especificaciones técnicas, fijando mediante el timbraje de estos, la capacidad total por grupos etéreos y si tiene o no la posibilidad de otorgar alimentación. Esta aprobación se emite fijando la capacidad por sala, de acuerdo al programa de recintos presentado y a la funcionalidad propuesta.
- ✓ Entrega de un certificado - con aprobación en principio- para ser presentado en la D.O.M., por cuanto es la que autoriza. Este certificado es equivalente a una carta de presentación, dado que es válido sólo si se adjunta el plano aprobado por JUNJI.

QUINTO

PRESENTAR EXPEDIENTE CON ACEPTACIÓN DE LA JUNJI A LA DIRECCIÓN DE OBRAS MUNICIPALES PARA SU APROBACIÓN

El interesado deberá presentar expediente con la aprobación de la JUNJI, a la D.O.M. con la finalidad de obtener la aprobación definitiva del proyecto y el permiso de edificación para el caso de obras nuevas, o bien solicitar el permiso de ampliación o el cambio de destino de la propiedad y permiso de obra menor o alteración en caso de habilitaciones.

SÉXTO

EJECUTAR LA OBRA APROBADA

Una vez aprobado el proyecto por la D.O.M. y obtenido el permiso de construcción correspondiente, el interesado(a) podrá ejecutar las obras de edificación o habilitación del inmueble de acuerdo a los planos y especificaciones técnicas aprobadas.

SÉPTIMO

SOLICITAR RESOLUCIÓN SANITARIA AL DEPARTAMENTO DE HIGIENE DEL AMBIENTE RESPECTIVO

Para iniciar la gestión de recepción final de la edificación o habilitación del inmueble, como local educacional, el interesado deberá solicitar la autorización al Departamento de Higiene del Ambiente, la cual se otorga a través de un certificado sanitario, fija la capacidad sanitaria del establecimiento y se emitirá previa visita al local .

OCTAVO

SOLICITAR CERTIFICADO DE RECEPCIÓN FINAL A LA D.O.M.

El certificado sanitario se deberá presentar a la D.O.M., para anexarlo al expediente. La D.O.M., a través de la presentación de una solicitud, efectuará la recepción final de la obra y emitirá el certificado respectivo.

NOVENO

SOLICITAR PATENTE MUNICIPAL

Con el certificado de recepción final, el interesado (a) deberá gestionar, ante el Departamento de Patentes Municipales, la patente correspondiente para el funcionamiento del local.

DÉCIMO

SOLICITAR EL RECONOCIMIENTO DE LA JUNJI COMO ESTABLECIMIENTO DE EDUCACION PARVULARIA

Para obtener el empadronamiento de la JUNJI, a fin de lograr la autorización de funcionamiento como establecimiento de Educación Parvularia, se deberán reunir los siguientes requisitos:

- ✓ Que el proyecto de arquitectura aprobado por JUNJI y D.O.M. estén materializados en su totalidad (cada plano y sus especificaciones técnicas).
- ✓ Tener el equipamiento necesario y adecuado, según nivel educativo a atender en cada sala y según capacidad aprobada.
- ✓ Tener el correspondiente Material Didáctico de acuerdo a la capacidad aprobada y normativa específica.
- ✓ Contar con un equipo de trabajo calificado para desempeñarse en un establecimiento de Educación Parvularia de acuerdo a los coeficientes de personal de JUNJI. Sus contratos de trabajo deberán estar vigentes, así como también sus títulos profesionales y técnicos reconocidos.
- ✓ Presentar documentos originales de: recepción final otorgado por la D.O.M., el certificado de autorización sanitaria extendido por el Servicio de Higiene del Ambiente y la correspondiente patente comercial.
- ✓ Contar con un completo Plan de Trabajo Educativo, de acuerdo a orientaciones de la JUNJI.
- ✓ Presentar solicitud de empadronamiento en la respectiva Dirección Regional.
- ✓ El empadronamiento se extiende cuando la Supervisora confirma en terreno el cumplimiento de los requisitos antes mencionados. Su validez es por 12 meses, salvo que se ejecuten modificaciones a la planta física y niveles de atención, o cuando funcionarios de Junta Nacional de Jardines Infantiles o Ministerio de Salud, constaten que se han producido modificaciones en las condiciones iniciales que sirvieron de base para la aprobación.

ESCALA 1.30

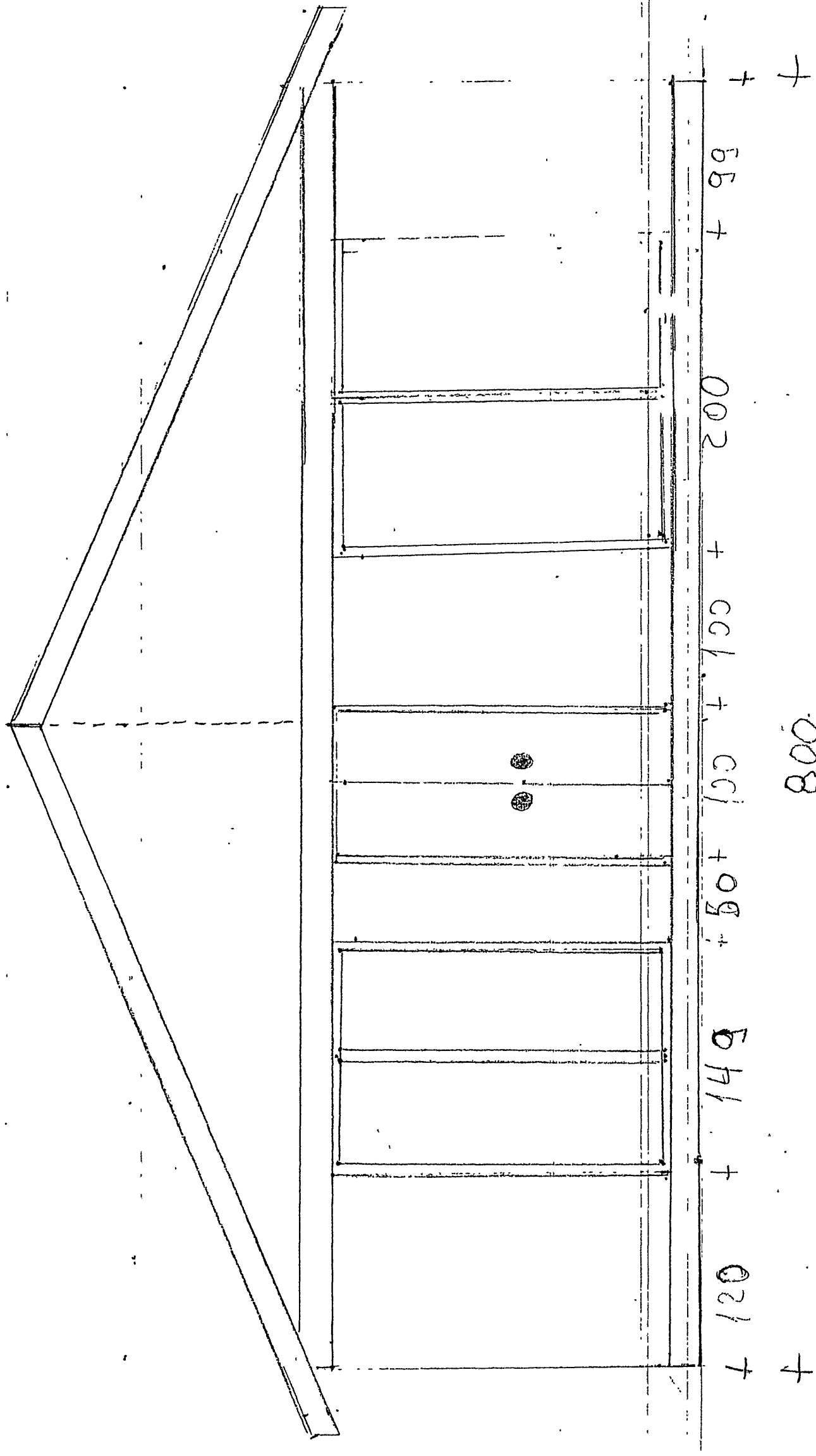

PLANTA JARDIN INFANTIL

ESC. 1-50

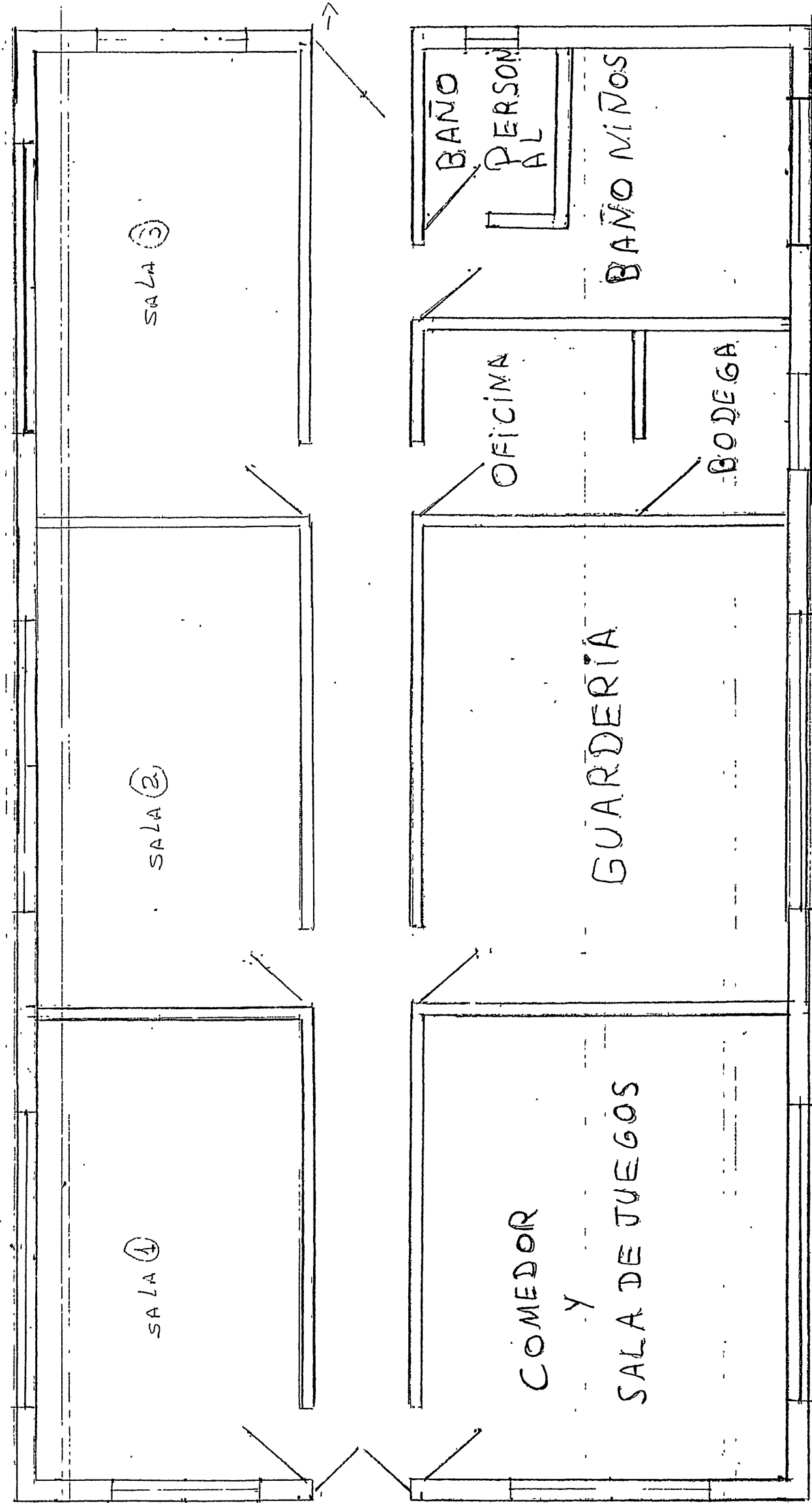

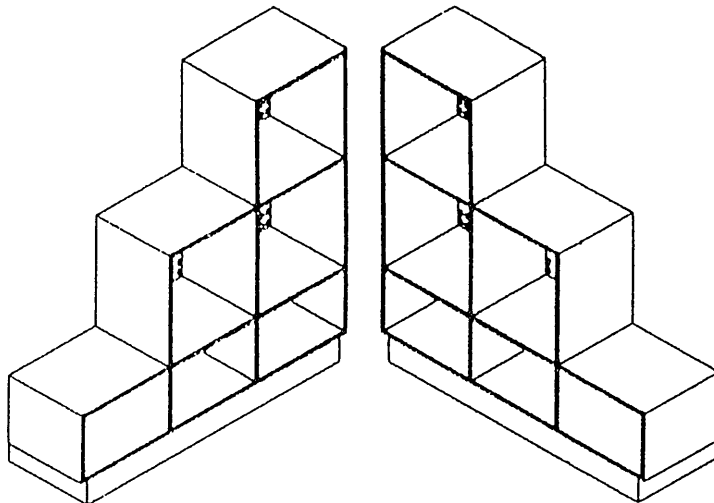
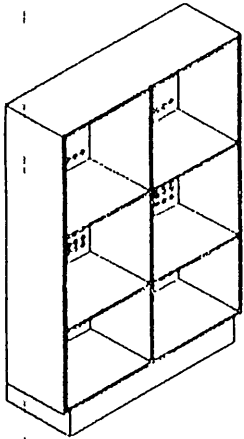
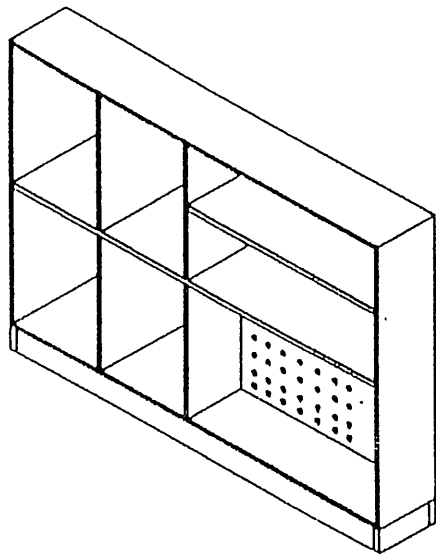
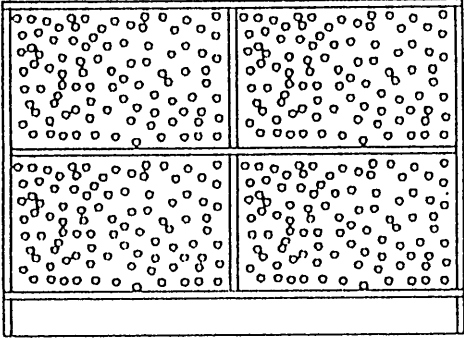

MUEBLES BASES PARA MATERIAL DIDACTICO

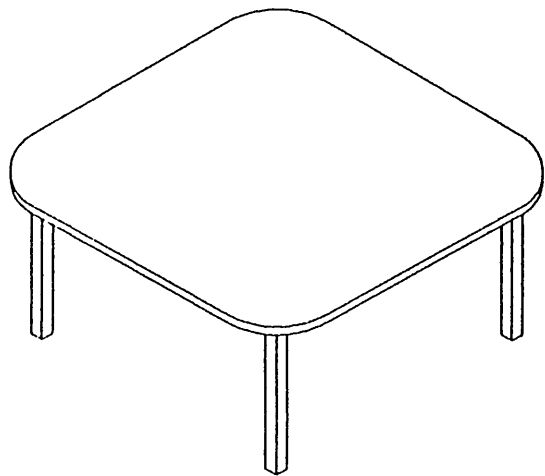
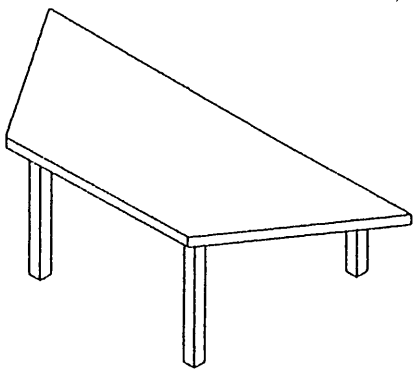
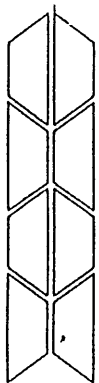
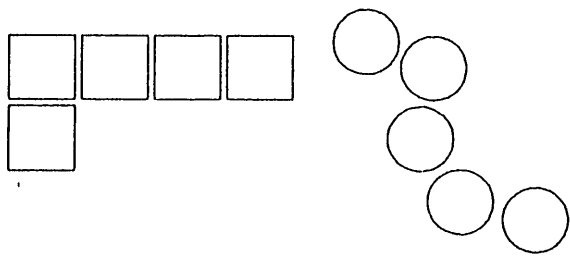
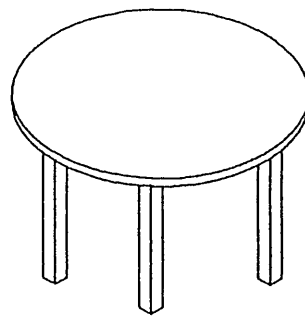
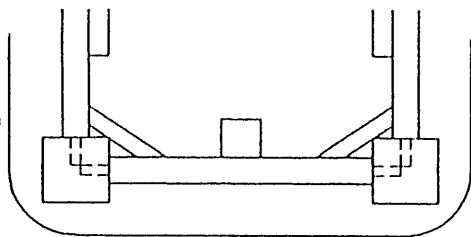
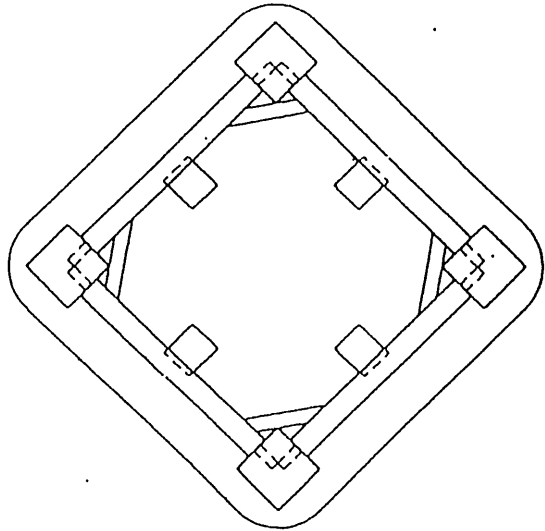
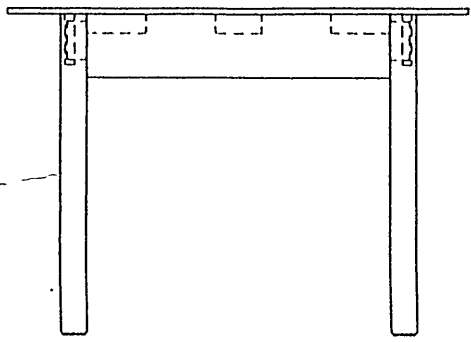

DIFERENTES CUBIERTAS PARA MESAS DE PARVULOS

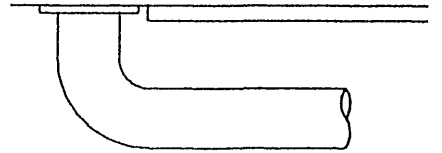
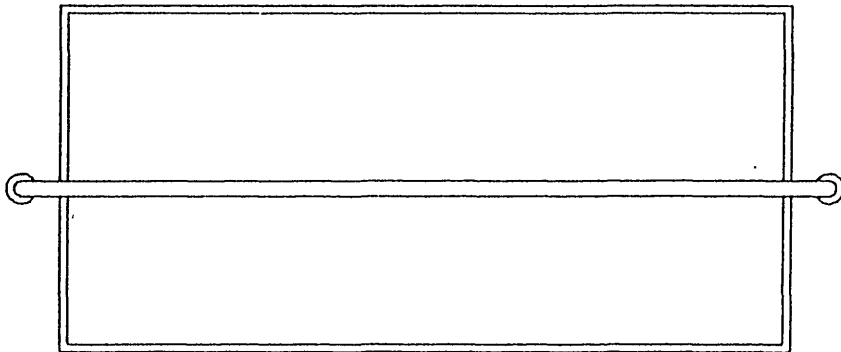

BARRA FRENTE AL ESPEJO

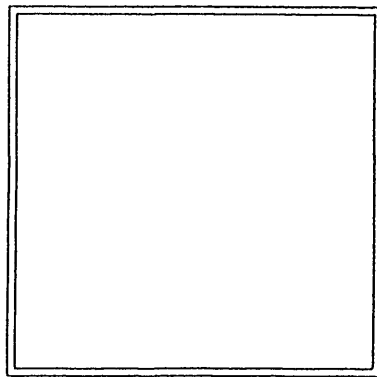

**FICHERO USO ADULTO,
PARA PLANIFICACIONES DE ACTIVIDADES**

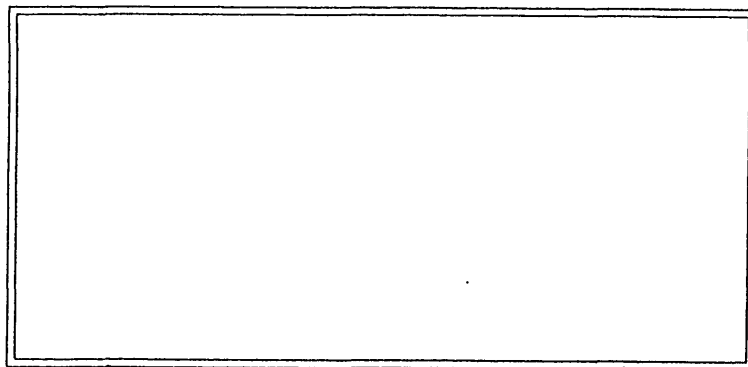

FICHERO USO LACTANTE MAGNETICO

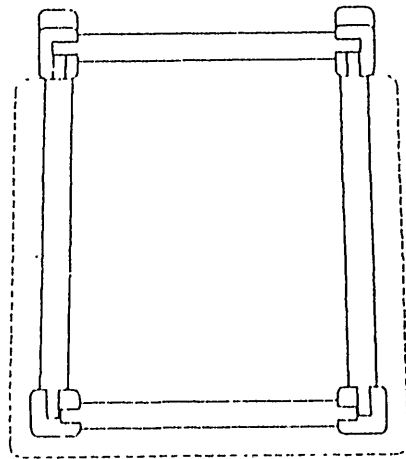
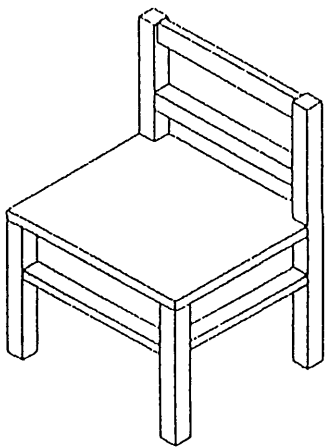
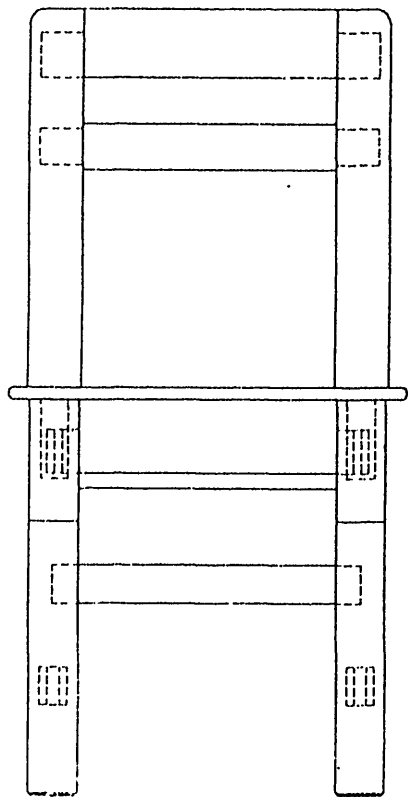
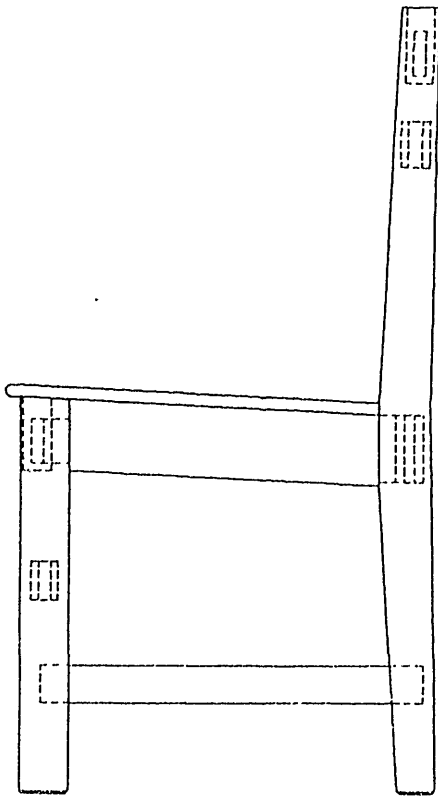

SILLA NIVEL MEDIO Y/O TRANSICION

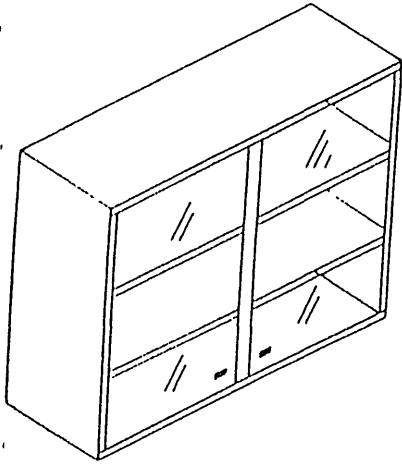

**MODULO REPISERO
PARA MEDICAMENTOS**

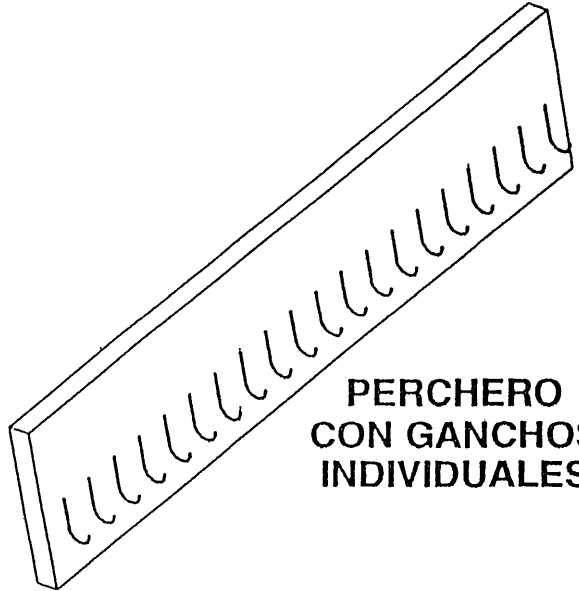

**PERCHERO
CON GANCHOS
INDIVIDUALES**

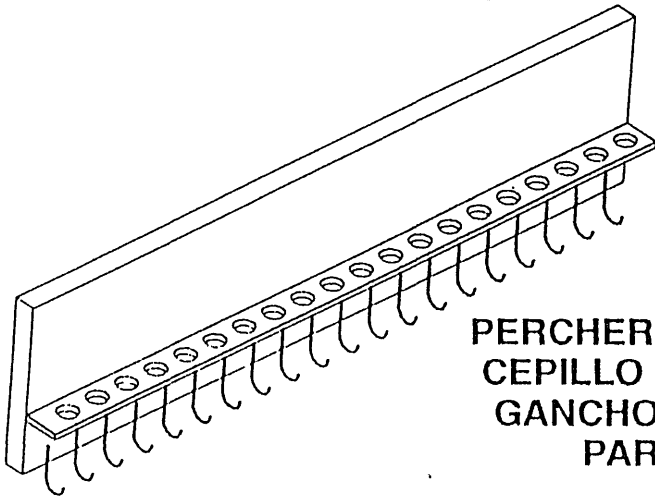

**PERCHERO PORTAVASOS Y
CEPILLO DE DIENTES CON
GANCHOS INDIVIDUALES
PARA TOALLAS**

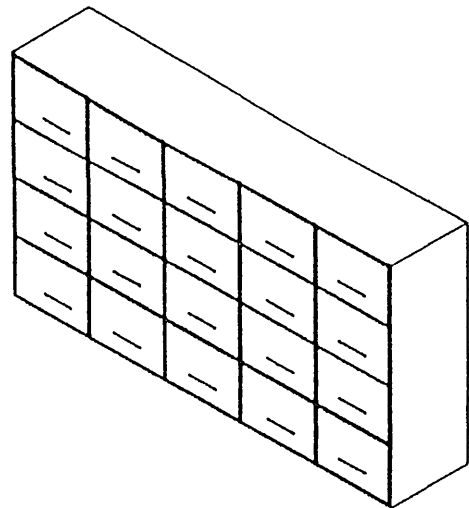
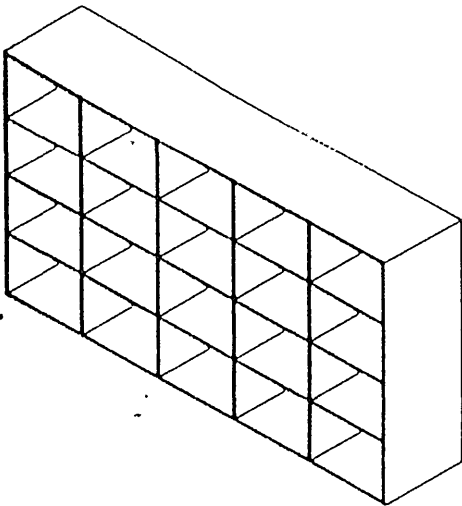

CASILLEROS INDIVIDUALES (MURAL) SALA DE MUDAS

SOLICITUD DE FACTIBILIDAD
CAMBIO DE DESTINO
VIVIENDA A COMERCIO- SERVICIOS

PRESENTACION ANTECEDENTES

- 1.- Fotocopia Permiso de Edificación y/o Recepción Final de la Edificación existente (vivienda comercio, servicio etc.) (pidalo en Archivo).
- 2.- Fotocopia del plano Edificación que incluya ampliaciones (con permiso) si las hubiere (pidalo en Archivo).
- 3.- Fotocopia plano de ubicación propiedad según plano loteo con números domiciliarios. (pidalo en Archivo)
- 4.- Certificado de Línea (Asesoría Urbana).
- 5.- Carta dirigida al Director de Obras, Unidad Depto. Edificación e Inspección señalando.
- Nuevo destino solicitado y actividad a desarrollar.
- 6.- Autorización notarial de propietarios circundantes señalando su conformidad con el nuevo destino propuesto.
- 7.- Plano indicando las actividades en propiedades de la misma cuadra (plano simple. con números domiciliarios). Confeccionado por el interesado.

INFORMACION QUE UD. DEBE CONOCER

- El cambio de destino se solicita cuando en una edificación se pretenda modificar el destino original.
 - Las viviendas económicas D.F.L. N°2, sólo podrán variar su destino después de 5 años transcurridos desde la fecha de la Recepción Final.
 - Los nuevos destinos y actividades propuestas deberán cumplir con las exigencias que fije la Ordenanza General de Urbanismo y Construcción y su Ley, y la Ordenanza Plan Regulador (de Diseño, de Construcción, de estacionamientos, etc.).
- En viviendas el criterio para su edificación, implica entre otros, que la propiedad enfrente una calle principal; que la vivienda idealmente sea aislada o pareada a un solo lado, que su frente, tenga un mínimo de 8mts. y que el destino sea compatible con las actividades permitidas.
- En vivienda D.F.L. N°2 el cambio de destino, implica perder toda franquicia tributaria que goce el inmueble.
 - Si la respuesta es favorable, solicite requisitos que debe cumplir el proyecto definitivo conforme al nuevo destino
 - Sólo tienen validez los cambios de destinos aprobados por el Municipio. los que posteriormesnte son informados al Servicio Impuestos Internos.

DEPTO EDIFICACIÓN E INSPECCIÓN.